

# SMARTLIFT SL208

Indoor glaslift

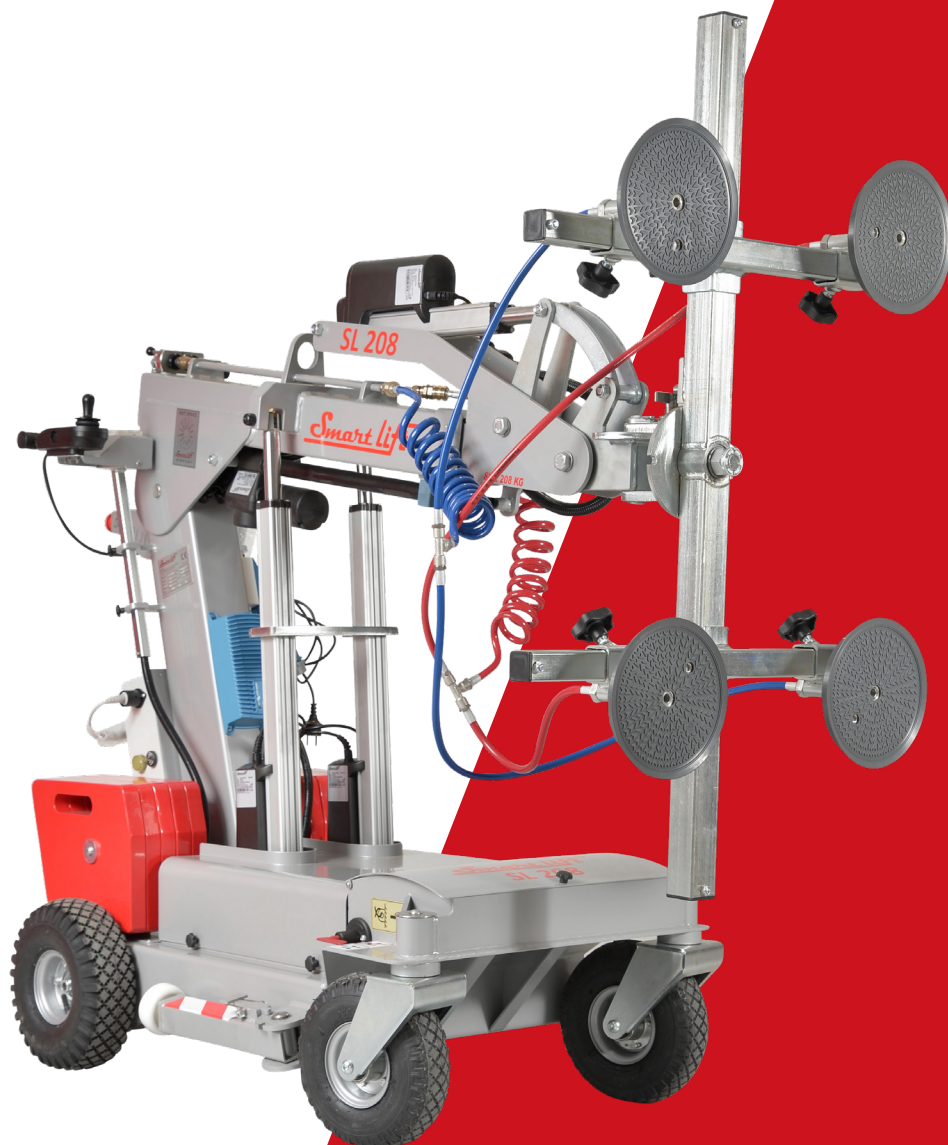

selected by

**HOCAP**

# “THE SAFE CHOICE”

DE BENJAMIN - Klein, maar groots. Deze compacte glaslift is het kleinste elektrisch aangedreven model in de Indoor range van Smartlift. Veiligheid en betrouwbaarheid zijn geen vraag, maar een vereiste. Door het dubbele vacuüm-circuit is het uiterst veilig om met deze glaslift te werken. Onze glasliften voldoen aan alle eisen van de DIN EN 13155 norm. Wij gaan voor kwaliteit. Is deze glaslift wat voor uw werk? Bekijk het in deze documentatie en kom het ervaren in onze showroom!

## Eigenschappen

### CAPACITEIT



### HEFHOOGTE



### COMPACTHEID



### NAUWKEURIGHEID



Max. capaciteit	208 kg
Max. hefhoogte	2.75 m
Zuignappen	4 x Ø 200 mm
Kantelen zuigerframe	54° achterwaarts / 53° voorwaarts
Vacuüm systeem	2 circuits (dubbel)
Accu (2 x 12V)	2 x 70Ah (1500W)
Acculader	230V
Laadtijd	8 uur
Actieradius	ca. 10 uur
Transportafmetingen	1.67 x 0.72 x 1.23 m (lxbxh)
Eigen gewicht	480 kg
Bediening rijden	Joystick
Bediening montage	Draadbediening
Rijsnelheid	0-6 km/h
Hellingshoek rijden	max. 10.5%
Verwachte levensduur	min. 10 jaar

### MOGELIJKHEID OM TE LEASEN

Bij HOCAP heeft u de mogelijkheid om uw aankoop te financieren door middel van leasing. Onze verkoopadviseurs kunnen u inlichten over welk vast maandbedrag u dan betaald.

### Optioneel

Heffen	Hijshaak / pallethaak
Banden	Non-marking (wit)
Kleur	Bedrijfskleur
Vervoer	Aanhangwagen

### Rijbediening

De SL208 beschikt over proportionele rijbediening door middel van een joystick. In combinatie met de zwenkwielen zeer wendbaar.

### Dubbel vacuüm-circuit

Alle glasliften zijn uitgerust met een dubbel vacuüm-circuit voor optimale veiligheid tijdens het werken. Het glaselement blijft zo altijd aangezogen.

### Kantelcilinder

Het uitschuiven van de mast en kantelen van het zuigerframe is tot op de millimeter nauwkeurig te realiseren.

### Zuigerpads

De rubberen pads met doorsnee van 200mm kunnen glaselementen tot 208 kg aanzuigen.

### Contragewicht

Elke Smartlift heeft contragewicht. Het contragewicht is nodig om de maximale hefcapaciteit te halen.

### Stabilisatoren

In geval van ongelijk terrein, pootjes uit. De stabilisatoren fungeren als zijwielen en zorgen ervoor dat de machine niet kan omvallen.

### Zwenkmogelijkheid

Het is mogelijk het zuigerframe 90 graden naar links en rechts te zwenken. Zo is het mogelijk om het glas evenwijdig aan de mast te zwenken.

### Zwenkwielen

De SL208 is de enige Smartlift met vier afzonderlijke wielen. U kunt deze machine eenvoudig 360 graden om haar as laten draaien.

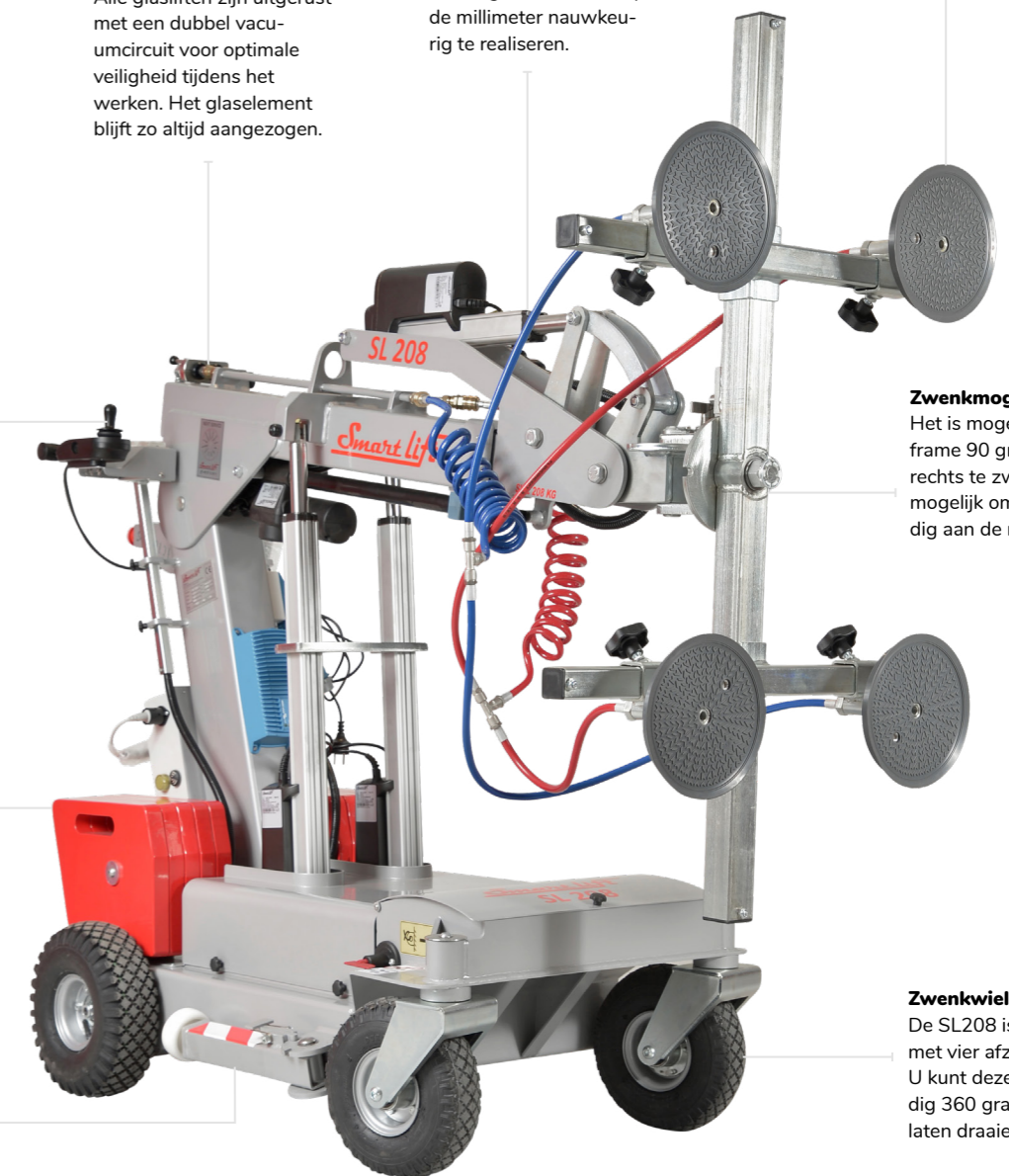



De Deense fabrikant Smartlift heeft het meest uitgebreide assortiment glasliften in de markt. De kleinste Smartlift heeft een hefcapaciteit van 208 kg, de krachtigste maar liefst 1.000 kg. De glasliften worden onderverdeeld in de Indoor en Outdoor machines. De Indoor machines zijn perfect voor binnen gebruik.

Een Indoor glaslift is compact en daardoor toepasbaar in vele branches. Te denken aan glas plaatsen in kantoren, winkelcentra, sportscholen of andere binnen gelegenheden. Alle Indoor modellen kunnen door een deur naar binnen. De Smartlift Indoor machines zijn milieuvriendelijk en maken gebruik van schone aandrijving.

Ook inzetbaar met speciale zuigerpads voor convex en concaaf glas.



**Betrouwbaar**

Smartlift heeft meer dan 10 jaar ervaring in het bouwen van onderscheidende, innovatieve glasliften met oog voor design en gebruiksgemak.



**Kwaliteit**

Smartlift heeft aandacht voor kwaliteit. Door het gebruik van hoogwaardige compartimenten bent u zeker van een eerlijke aankoop.



**Smartlift**

Smartlift: een begrip! Met een verwachte levensduur van 10 jaar doet u een perfecte investering en heeft u een goede restwaarde.

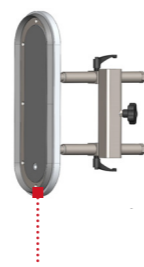

Maak van uw Smartlift een multifunctionele montagerobot.

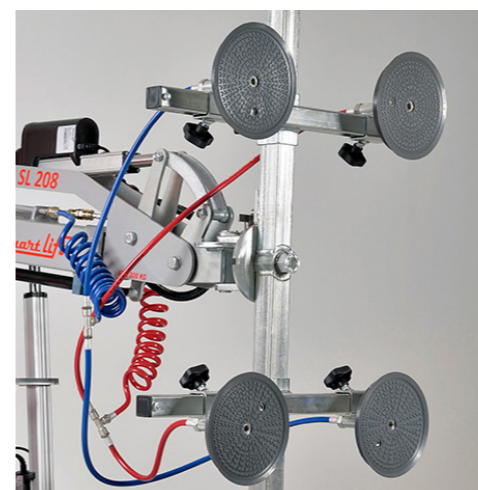
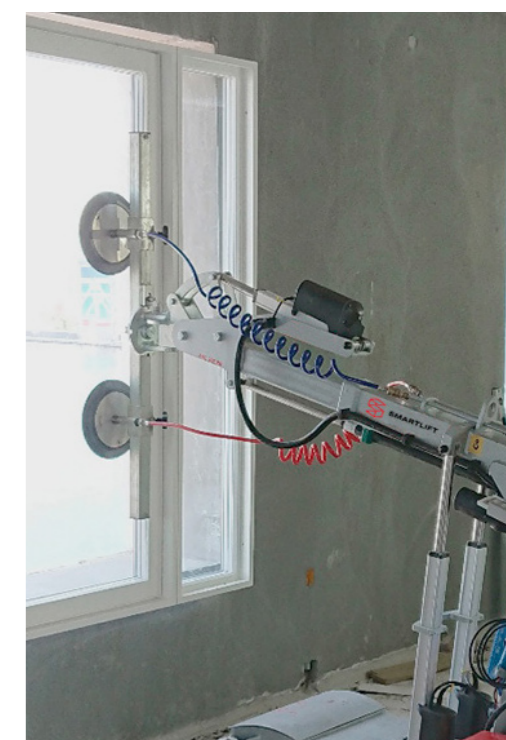

1 Aan de voorzijde bevinden zich twee zwenkwieken welke 360 graden draaibaar zijn. 2 De SL208 wordt bedient via de joystick. 3 Elke glaslift is voorzien van contragewichten en stabilisatoren.

SL208 Indoor  
**Werkdiagram**

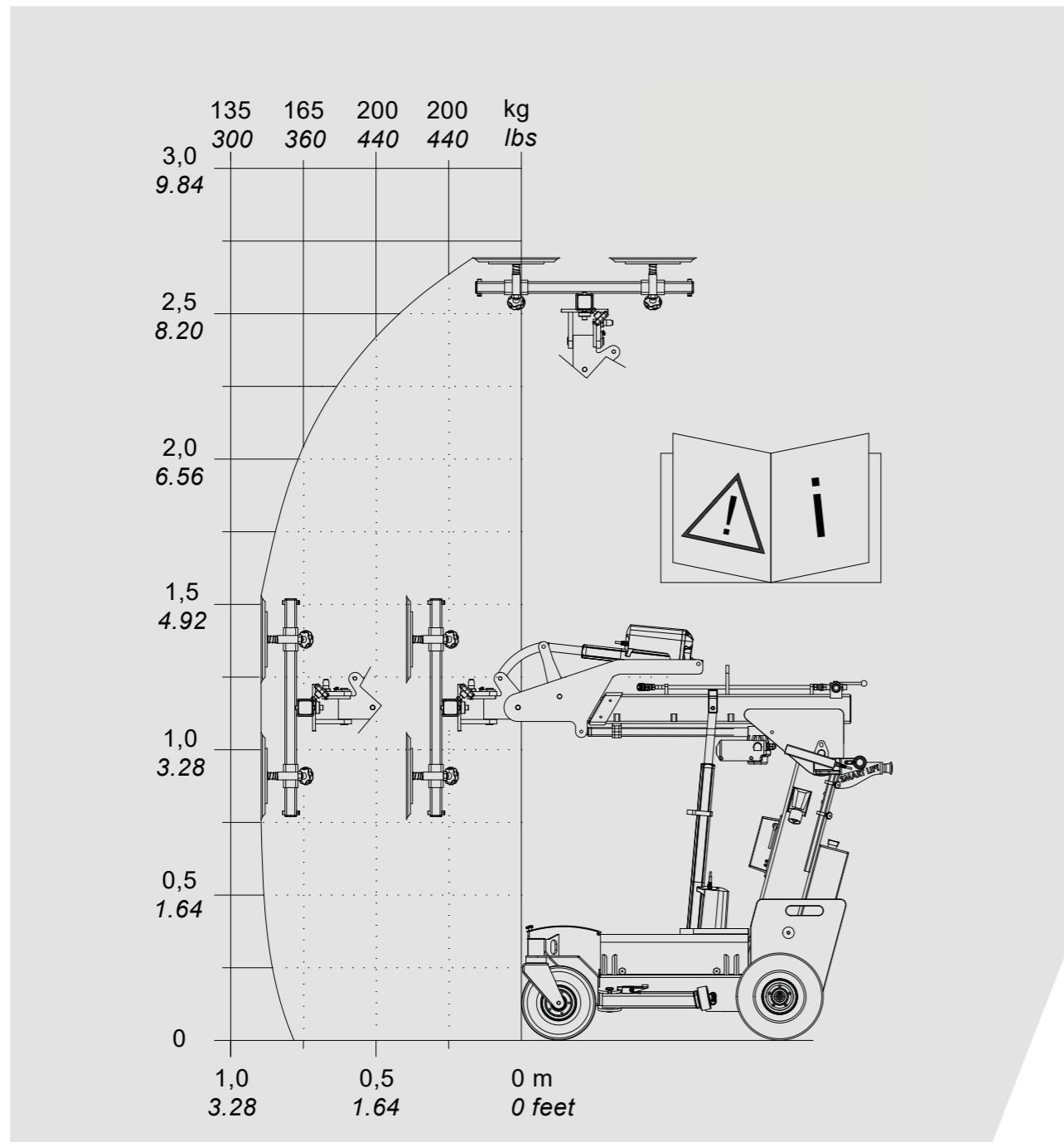

SL208 Indoor  
**Afmetingen**

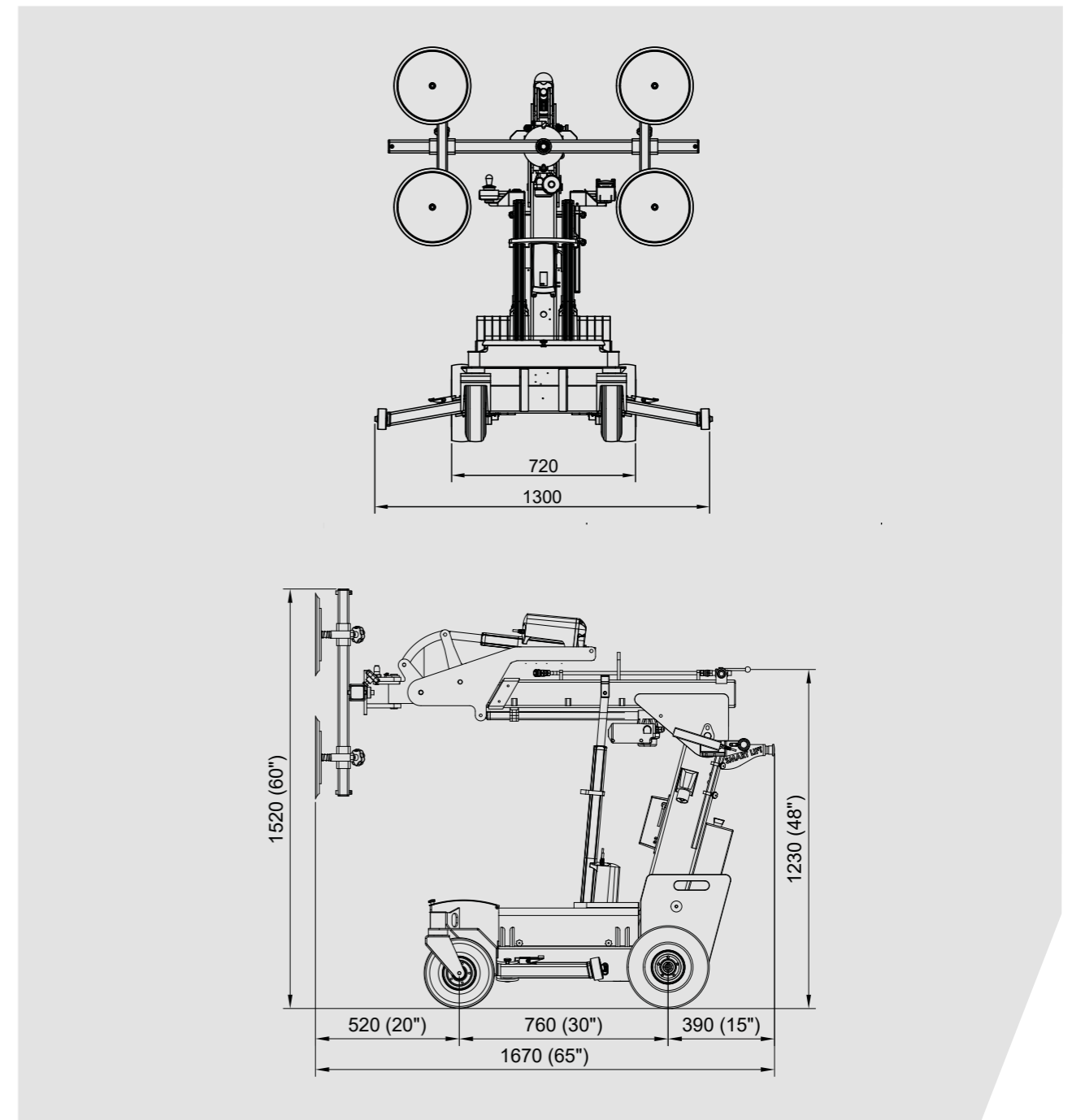

**HOOGST**  
*persoonlijk*

Meer informatie of  
graag een offerte?

**BEL ONS GERUST:**  
**+31(0)88 4000700**

Maandag tot en met vrijdag 08.00 - 17.00 uur

Randweg 2  
4116 GH Buren  
[www.hocap.nl](http://www.hocap.nl)



**SMARTLIFT®**

selected by

**HOCAP**