

# SMARTLIFT SL409

Outdoor glaslift



selected by **HOCAP**

# “THE SAFE CHOICE”

HET VLAGGENSCHIP - De meest verkochte Smartlift in het assortiment, de SL409 Outdoor. Veiligheid en betrouwbaarheid zijn geen vraag, maar een vereiste. Een Smartlift is zorgvuldig samengesteld om maximale precisie, betrouwbaarheid en bruikbaarheid te garanderen. Onze glasliften voldoen aan alle eisen van de DIN EN 13155 norm. Wij gaan voor kwaliteit. Is deze glaslift wat voor uw werk? Bekijk het in deze documentatie of kom langs in onze showroom.

## Eigenschappen

### CAPACITEIT



### HEFHOOGTE



### COMPACTHEID



### NAUWKEURIGHEID



Max. capaciteit	430 kg
Max. hefhoogte	3.65 m
Sideshift	100 mm
Zuignappen	4 x Ø 300 mm
Kantelen zuigerframe	53° achterwaarts / 131° voorwaarts
Vacuüm systeem	2 circuits (dubbel)
Accu (2 x 12V)	2 x 105A (1500W)
Acculader	230V
Laadtijd	10 uur (druppellader)
Actieradius	ca. 10 uur
Transportafmetingen	2.09 x 0.82 x 1.39 m (lxbxh)
Eigen gewicht	vanaf 700 kg
Bediening rijden	Proportionele handbediening
Bediening montage	Draadbediening
Rijsnelheid	0-6 km/h
Hellingshoek rijden	max. 10.5%
Verwachte levensduur	min. 10 jaar

### MOGELIJKHEID OM TE LEASEN

Bij HOCAP heeft u de mogelijkheid om uw aankoop te financieren door middel van leasing. Onze verkoopadviseurs kunnen u inlichten over welk vast maandbedrag u dan betaalt.

### Optioneel

Heffen	Hijshaak / pallettaak
Banden	Non-marking (wit)
Kleur	Bedrijfskleur
Vervoer	Aanhangwagen



### Nieuwe functies

Op de 09 serie zijn nieuwe functies beschikbaar zoals de gyroscopische functie voor de Y-as en de geheugenfunctie. Met de geheugenfunctie is het mogelijk een bepaalde positie op te slaan en hier later gebruik van te maken. Ideaal bij repetitieve werkzaamheden.

### Zuigerpads

De rubberen pads met doorsnee van 300 mm kunnen glaselementen tot 430 kg aanzuigen.

### Kantelcilinder

Voor het plaatsen en positioneren is de Smartlift uitgerust met een kantelcilinder. Hiermee is het glas 53° achterwaarts en 131° voorwaarts te kantelen.

### Rijbediening

De SL409 Outdoor beschikt over proportionele rijbediening. Dit maakt het besturen van deze glaslift gemakkelijk.

### Zwenkmogelijkheid

Het is mogelijk het zuigerframe 90 graden naar links en rechts te zwenken. Zo is het glas evenwijdig aan de mast te zwenken.

### Mast

Met de optie High Lifter (HL) is één mastdeel elektrisch en één mastdeel handmatig uit te schuiven. Kiest u voor de optie High Lifter Electric (HLE)? Dan zijn beide mastdelen elektrisch en synchron uitschuifbaar.

### Accupakket

De oplaadtijd en actieradius zijn beide ca. 10 uur. Het vernieuwde accupakket heeft een lange levensduur.

### Stabilisatoren

In het geval van ongelijk terrein kunt u de stabilisatoren uitzetten. Ze zorgen ervoor dat de machine stabiel blijft staan.

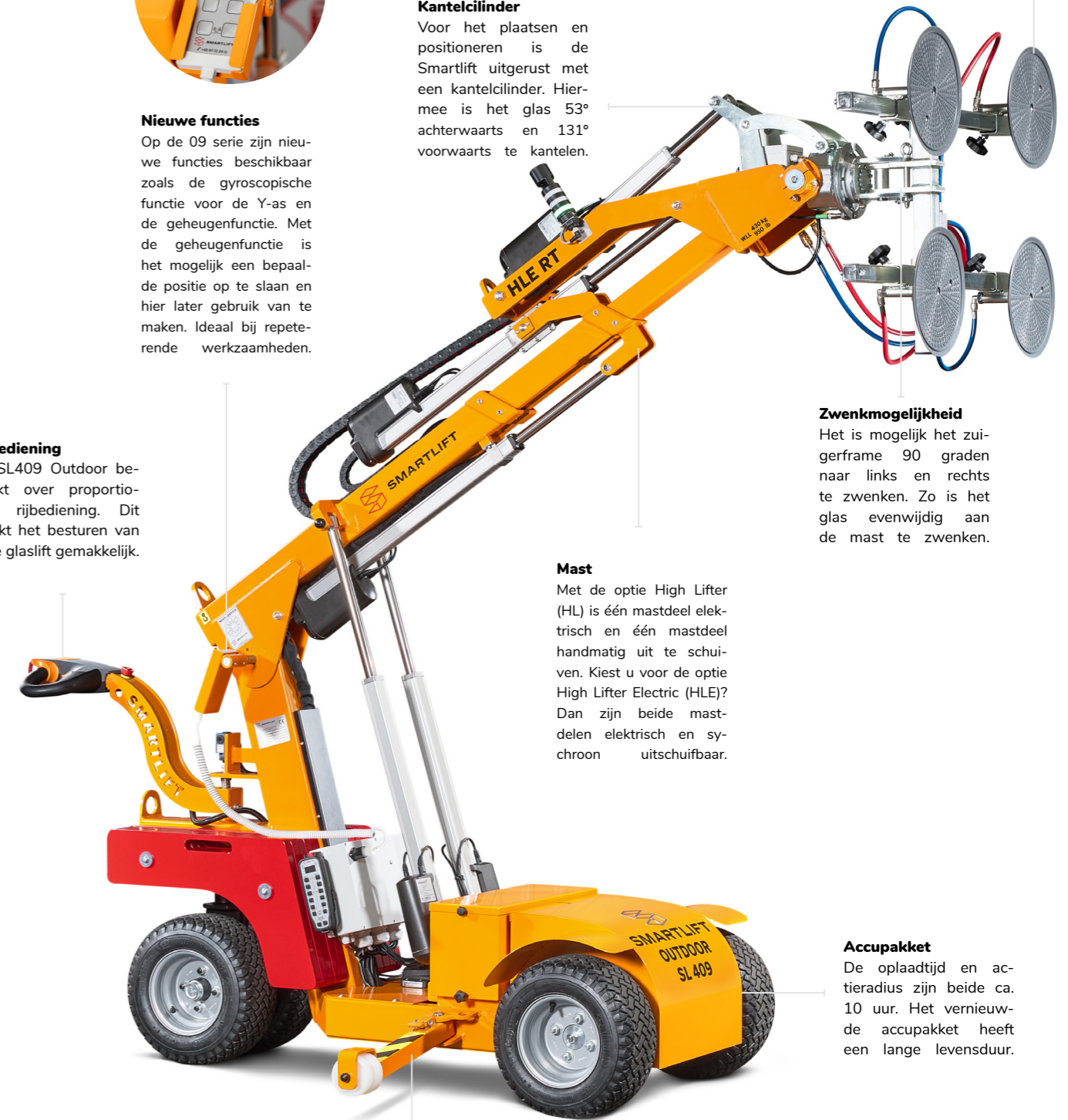



De Deense fabrikant Smartlift heeft het meest uitgebreide assortiment glasliften op de markt. De kleinste Smartlift heeft een hefcapaciteit van 200 kg, de krachtigste maar liefst 1.000 kg. De glasliften worden onderverdeeld in de Indoor en Outdoor machines. Ontdek het op [www.hocap.nl/glasliften](http://www.hocap.nl/glasliften).

Een Outdoor glaslift is compact en daardoor toepasbaar in vele branches. Te denken aan glas plaatsen in nieuw- en verbouwsituaties, winkelcentra of op verdiepingsvloeren. De Outdoor modellen zijn krachtig en kunnen over ruw terrein rijden. De Smartlift Outdoor machines zijn milieuvriendelijk door de elektrische aandrijving.



**Betrouwbaar**

Smartlift heeft meer dan 10 jaar ervaring in het bouwen van onderscheidende, innovatieve glasliften met oog voor design en gebruiksgemak.



**Kwaliteit**

Smartlift heeft aandacht voor kwaliteit. Door het gebruik van hoogwaardige compartimenten bent u zeker van een eerlijke aankoop.



**Smartlift**

Smartlift: een begrip! Met een verwachte levensduur van 10 jaar doet u een perfecte investering en heeft u een goede restwaarde.

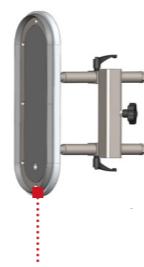

Maak van uw Smartlift een multifunctionele montagerobot.

Ook inzetbaar met speciale zuigerpads voor convex en concaaf glas.

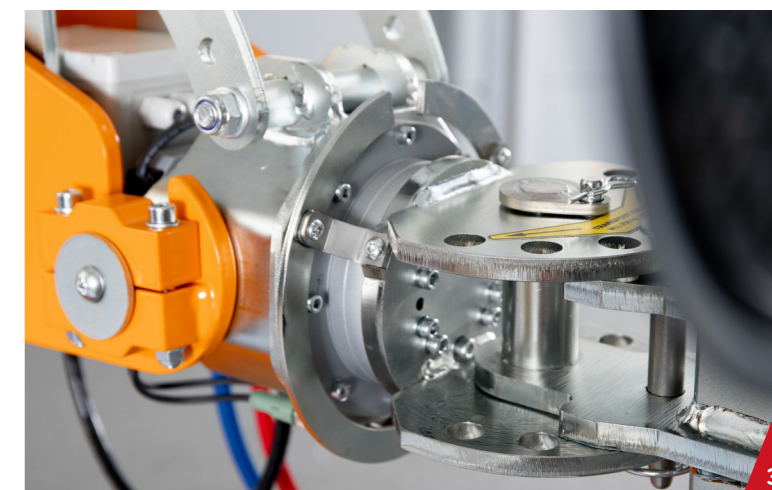
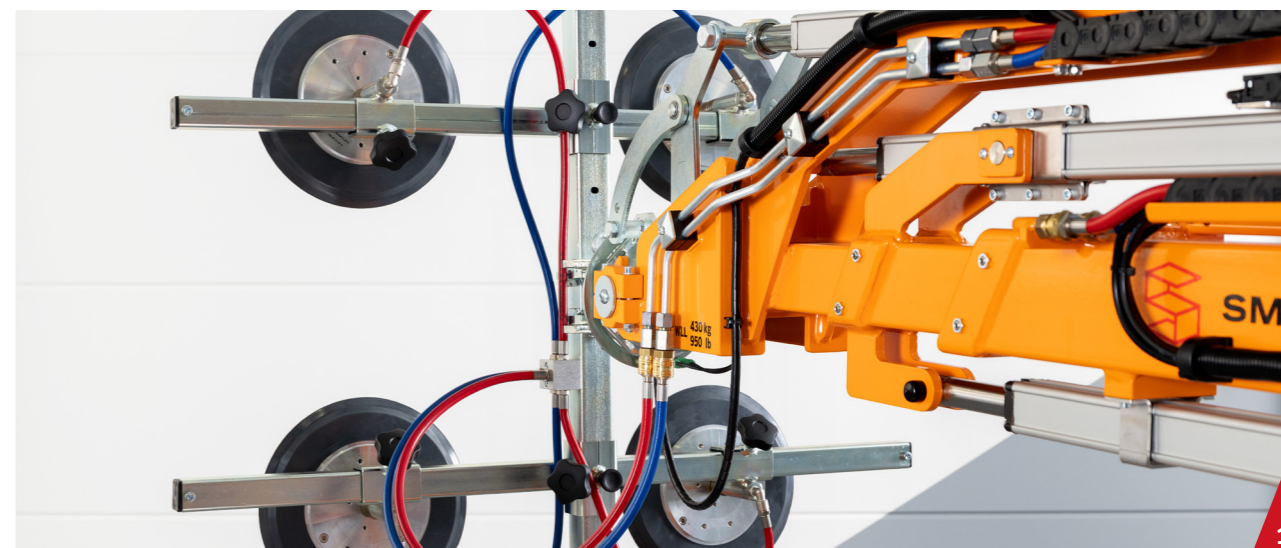

1 De SL409 Outdoor High Lifter heeft een verlengde telescooparm. 2 De SL409 Outdoor heeft proportionele rijbediening. 3 Optioneel is de Smartlift verkrijgbaar met 360 graden roterbare kop. Vraag naar alle mogelijkheden bij onze adviseurs.

# Werkdiagram

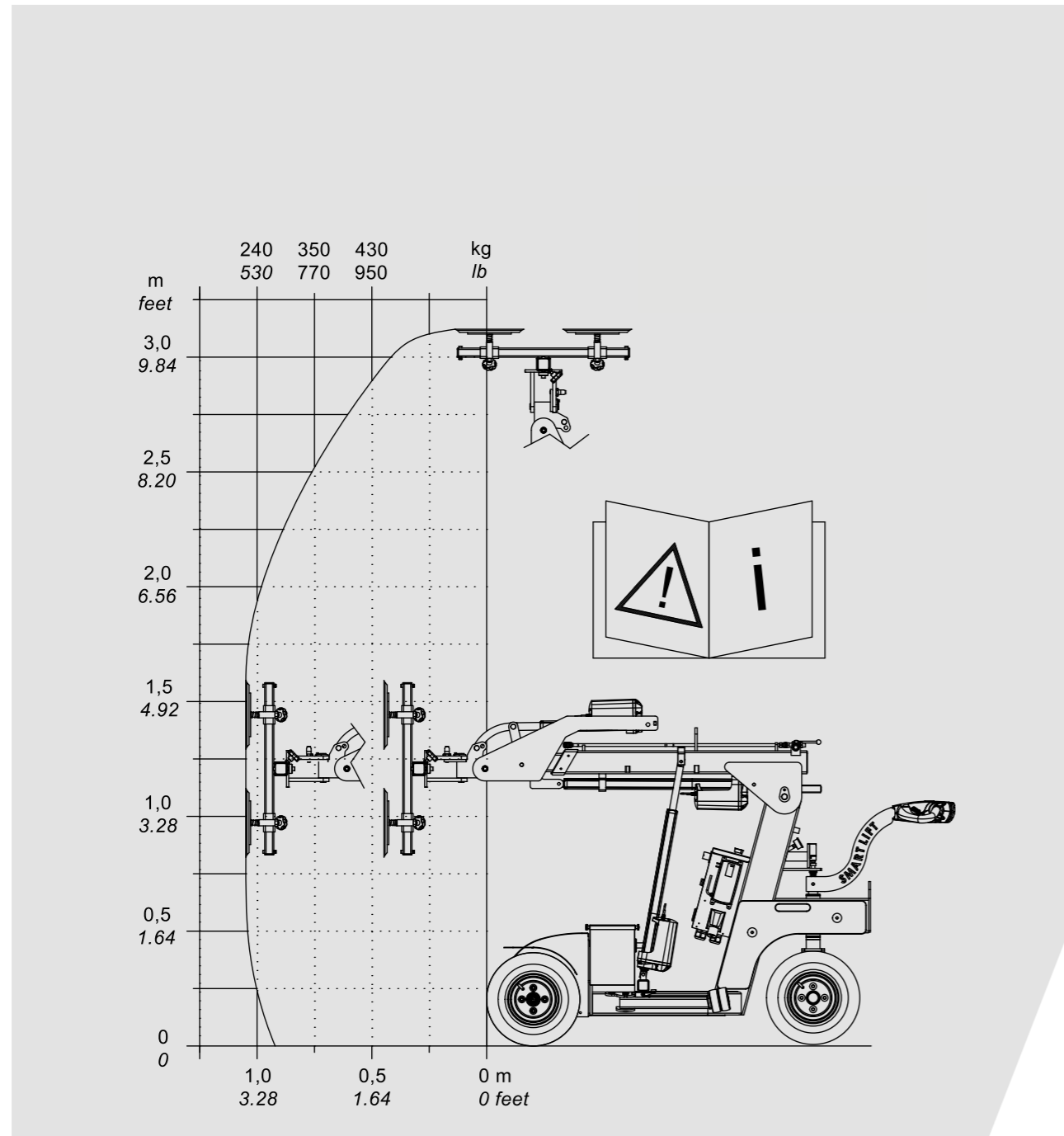

# Afmetingen

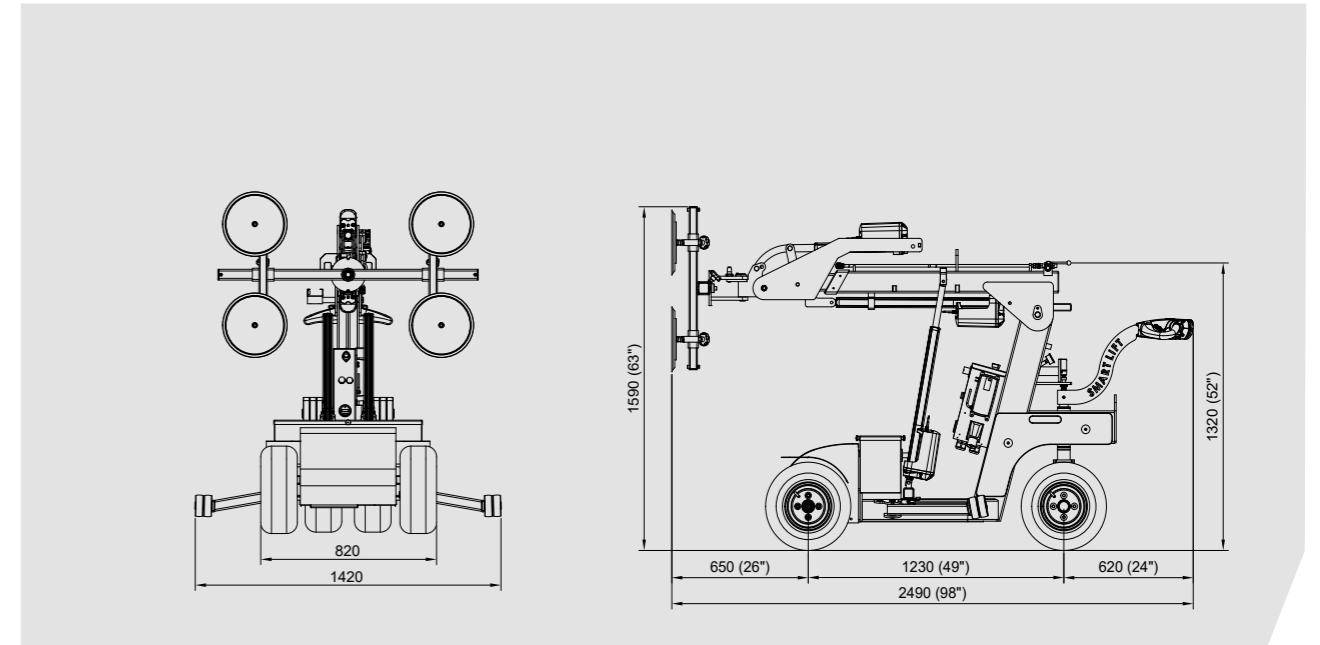

**SL409 Outdoor HL(E)**  
High Lifter (elektrisch uitschuifbaar)

**Werkdiagram**

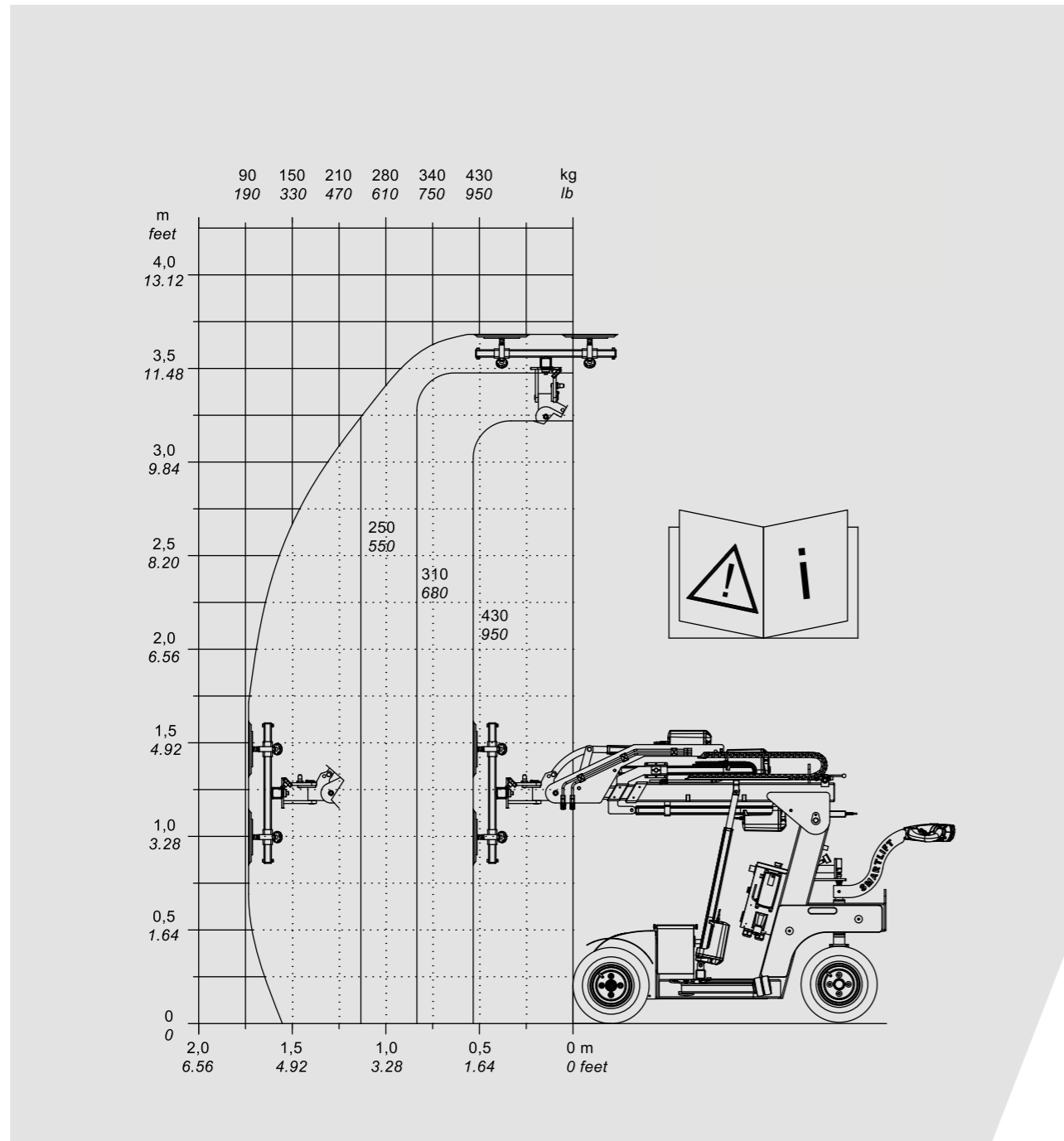

**SL409 Outdoor HL(E) RT**  
High Lifter (elektrisch uitschuifbaar) met roteerbare kop

**Werkdiagram**

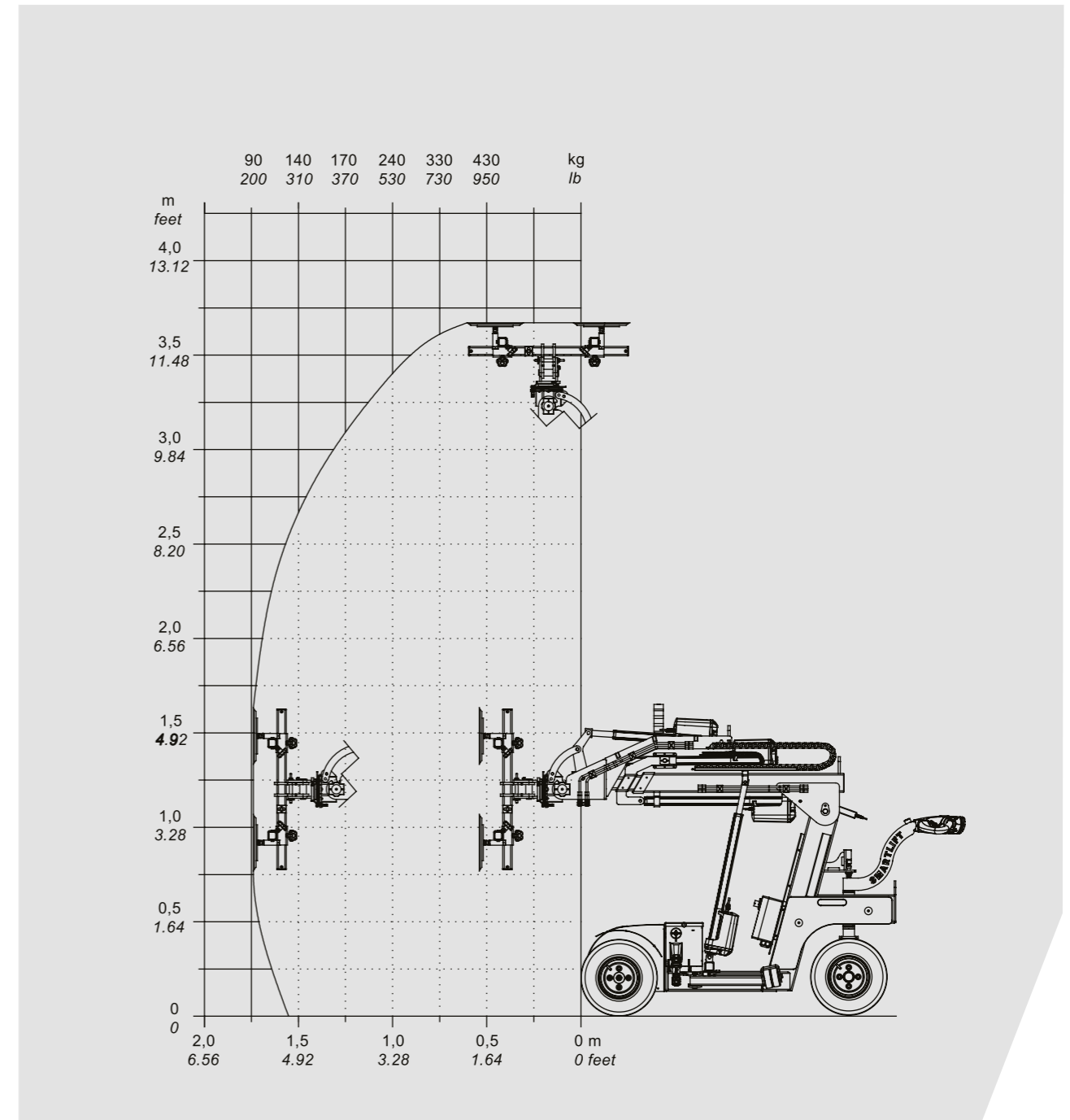

## SL409 Outdoor HL(E) Afmetingen

Machinebreedte is voor alle modellen hetzelfde

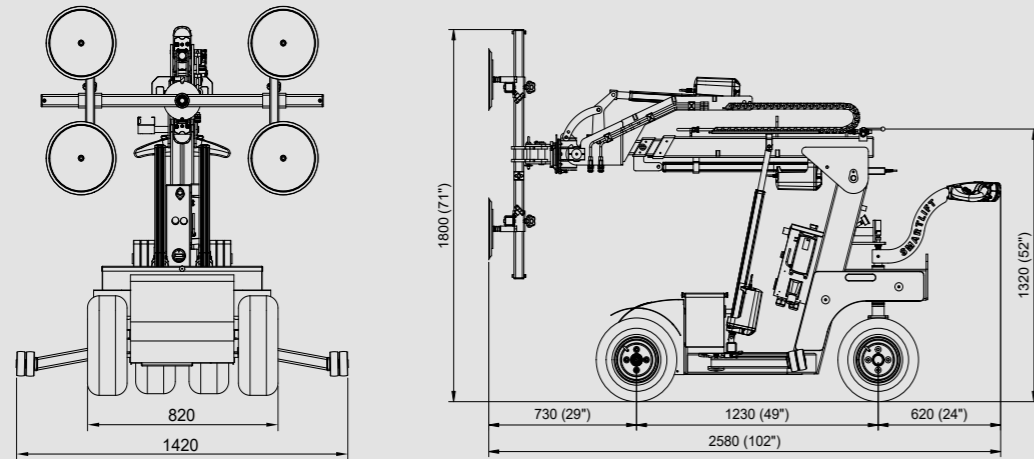

## SL409 Outdoor HL(E) RT Afmetingen

Machinebreedte is voor alle modellen hetzelfde

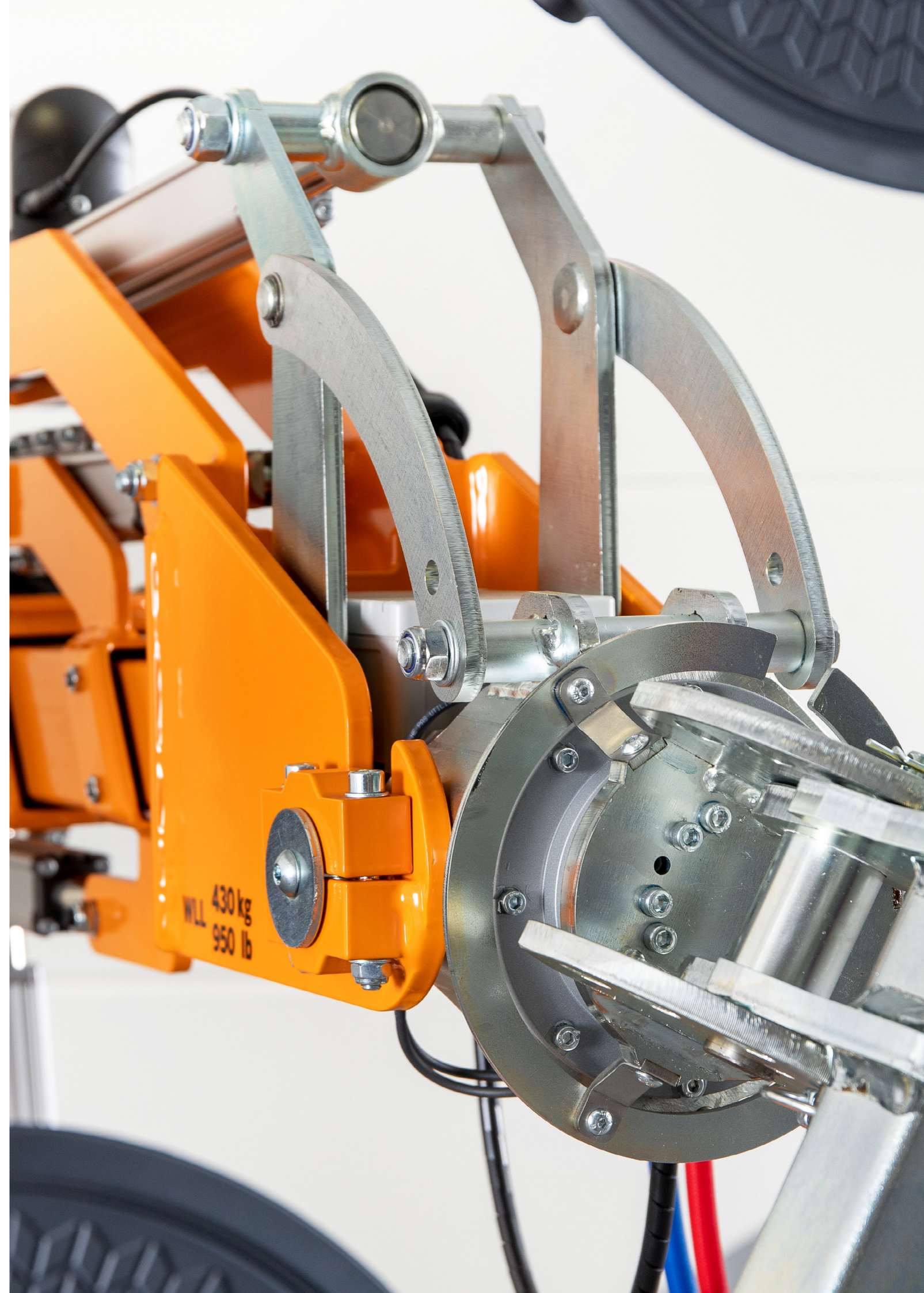
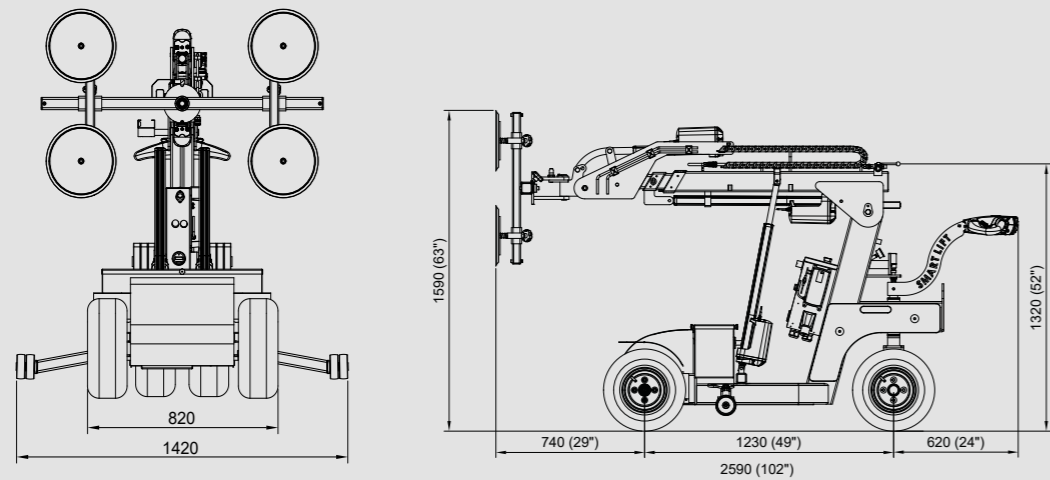

**HOOGST**  
*persoonlijk*

Meer informatie of  
graag een offerte?

**BEL ONS GERUST:**

**+31(0)88 4000700**

Maandag tot en met vrijdag 08.00 - 17.00 uur

Randweg 2

4116 GH Buren

[www.hocap.nl](http://www.hocap.nl)



**SMARTLIFT®**

selected by

**HOCAP**