

WIRTH GGA 5000

Evenaar met contragewicht

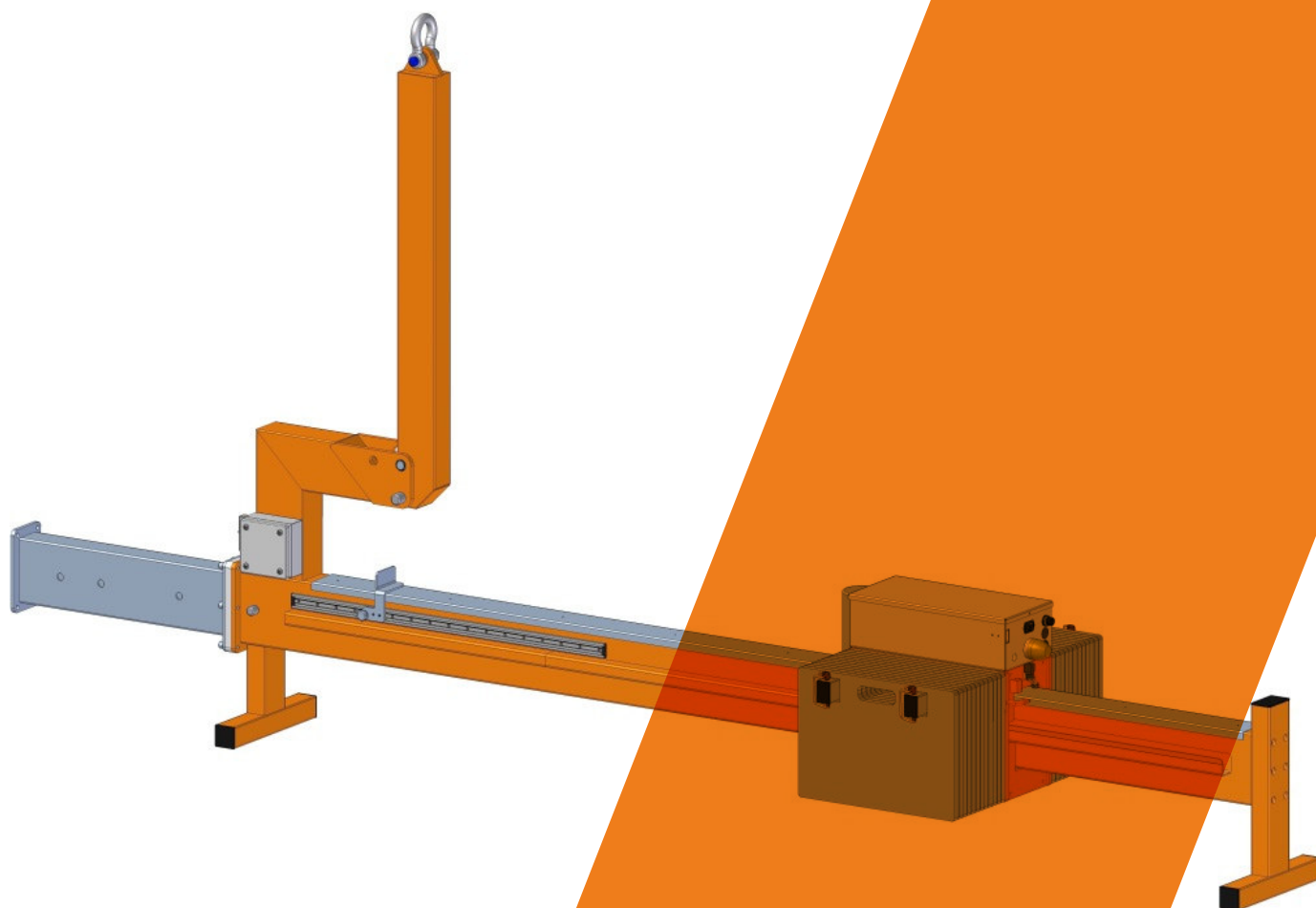

selected by

HOCAP

“STERK OP VEILIGHEID”

Een evenaar maakt het mogelijk om zware lasten te positioneren en te installeren op moeilijk toegankelijke plaatsen, zoals uitstekende daken, dakranden of balkons en/of platforms. Een evenaar kan worden ingezet in combinatie met diverse glaszuigers. Hierdoor zijn alle vormen en afmetingen van glasplaten te hijsen. Het elektrisch verstelbaar contragewicht maakt nauwkeurig balanceren en positioneren van de last mogelijk. Veiligheid en betrouwbaarheid zijn geen vraag, maar een vereiste.

Eigenschappen

CAPACITEIT



FUNCTIONALITEIT



VEILIGHEID



NAUWKEURIGHEID



Aandrijving	Accu / 24V
Eigen gewicht - totaal	2600 kg
Eigen gewicht - ballast	34 x 50.0 kg
Max. capaciteit	1.50 m x 5000 kg
	1.75 m x 3950 kg
	2.00 m x 3200 kg
	2.25 m x 2650 kg
	2.50 m x 2200 kg
	2.75 m x 1850 kg
Transportafmetingen	3.00 m x 1550 kg
	3.40 x 0.83 x 0.85 m
Overstek	Variabel
Bediening	Draadbediening
Bewegingen	Heffen aan kraanhaak
	Elektrisch balanceren
	Manueel telescoperen
Veiligheid	Optisch- en akoestisch signaal
Toepassing	Gevelbouw
	Ruwbouw

MOGELIJKHEID OM TE LEASEN

Bij HOCAP heeft u de mogelijkheid om uw aankoop te financieren door middel van leasing. Onze verkoopadviseurs kunnen u inlichten over welk vast maandbedrag u dan betaald.

Optioneel

Bediening	Radiografisch
Inzetbaar met	Wirth hijshaak Wirth glaszuiger

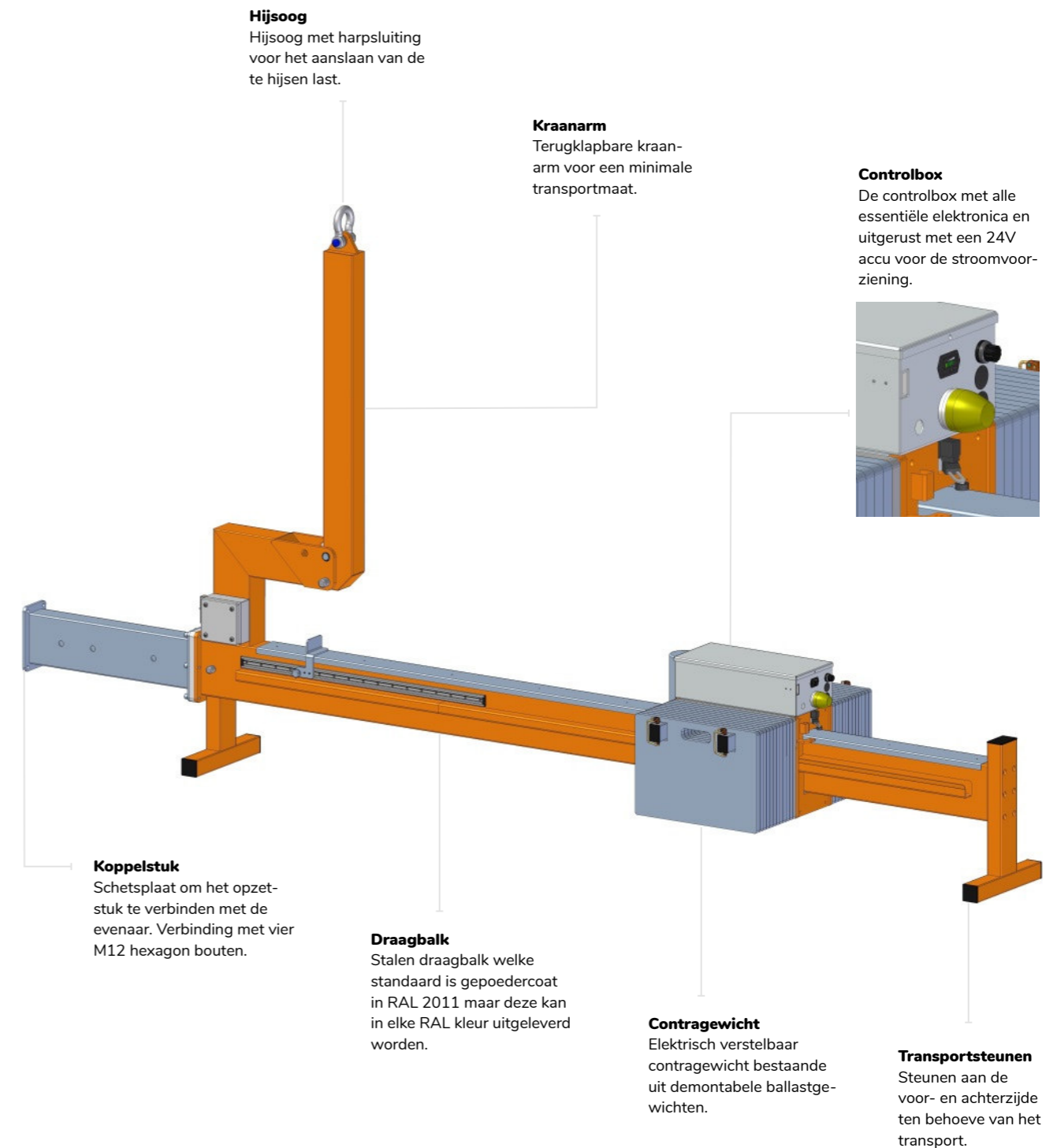

WIRTH GMBH

SINDS 1992

Sterk in maatwerk. Aan de hand van de klantvraag stellen wij een projectteam samen om de hijsvoorziening vorm te geven. Samen met onze Wirth engineers vertalen wij uw wensen naar een multifunctionele evenaar, al dan niet uitgerust met een custom-made vacuüm systeem.

Onze evenaars voor kozijn- en glasmontage zijn uitgerust met een koppelstuk voor Wirth vacuümheffers of met een aanbouwdel met hijszaak om de inzet in combinatie met alternatieve vacuümheffers mogelijk te maken. Vacuümheffers die als plug & play attachment worden gebruikt, moeten zijn uitgerust met elektrische kleppen en moeten elektrisch worden voorbereid voor dergelijk gebruik.

De evenaar is uit te breiden met diverse plug & play accessoires.

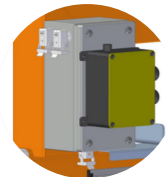

Elektronische aansluiting

Door de elektronische aansluiting van zuiger op evenaar worden alle veiligheidsvoorzieningen geactiveerd.



Mechanische aansluiting

Door het koppelstuk kunnen de daarvoor geschikte Wirth vacuümheffers op de evenaar aangesloten worden.



Veilig werken wordt gewaarborgd

Optische en akoestische signalen alarmeren de gebruiker bij onveilig of onjuist gebruik.

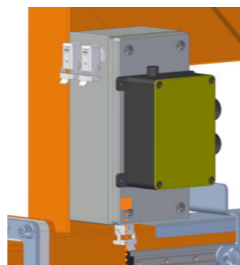

Plug & Play Attachment (PPA)

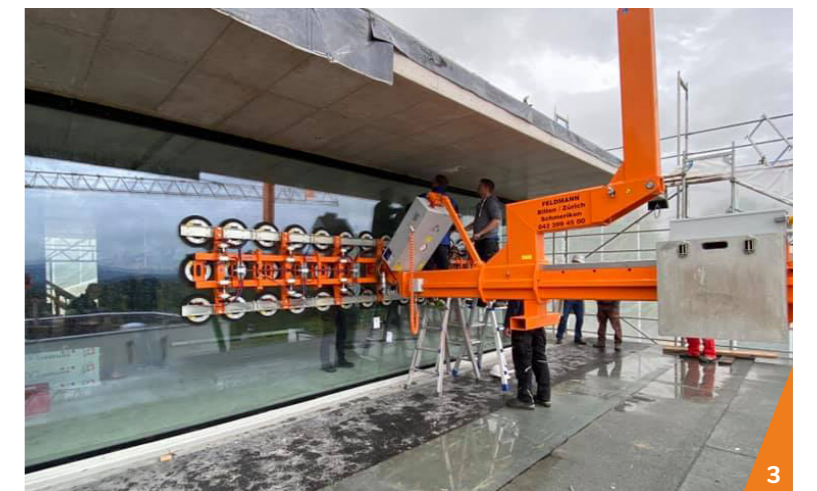

1 Zwaargewicht evenaar met demontabele ballastgewichten van 50,0 kg 2 Dit is bij uitstek de evenaar voor inzetten in de betonbouw 3 Groot formaat ruit plaatsen onder overstek op een project in Zwitserland

GGA 5000

Uitvoering met lasthaak

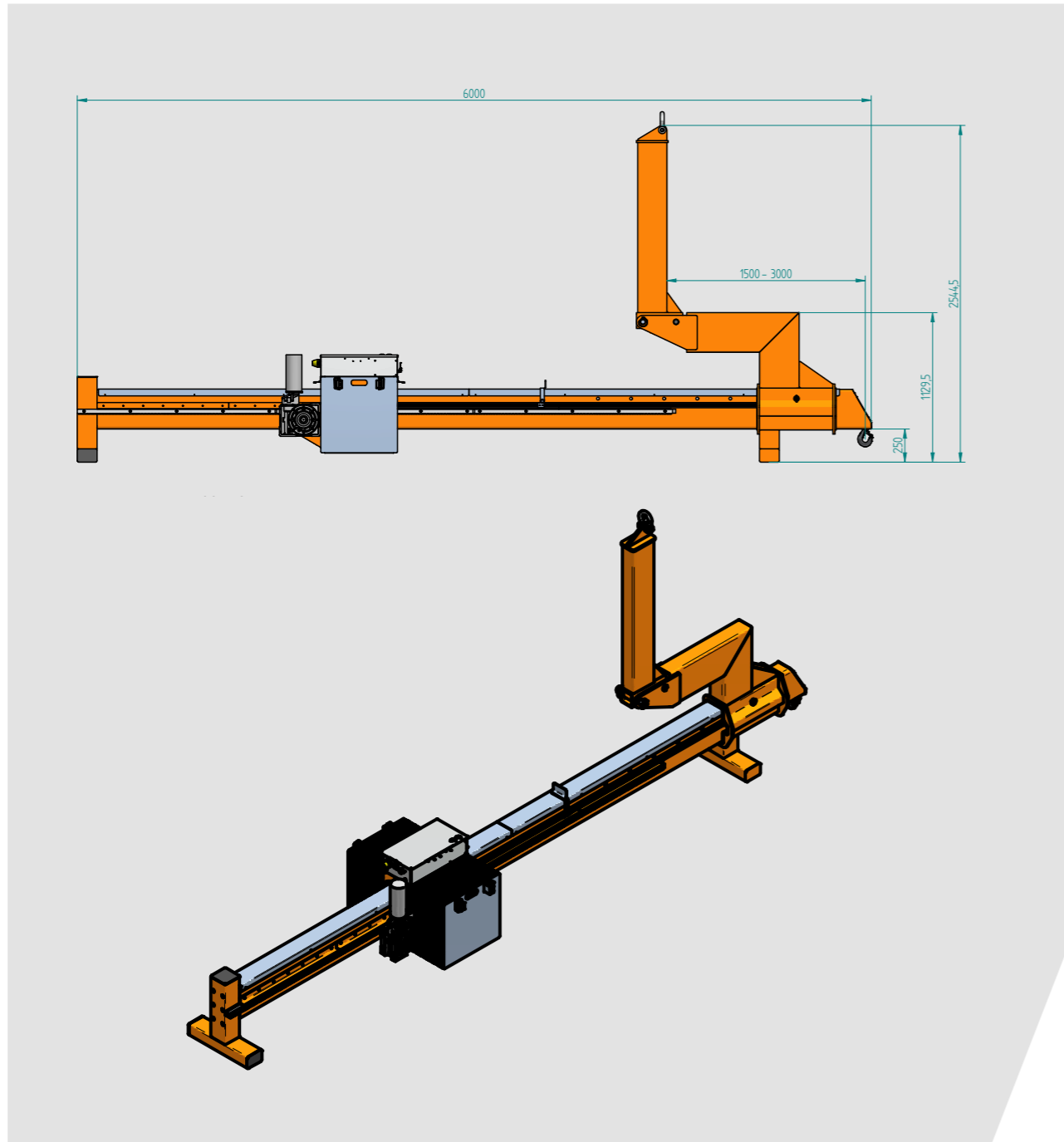

GGA 5000

Uitvoering met glazuiger

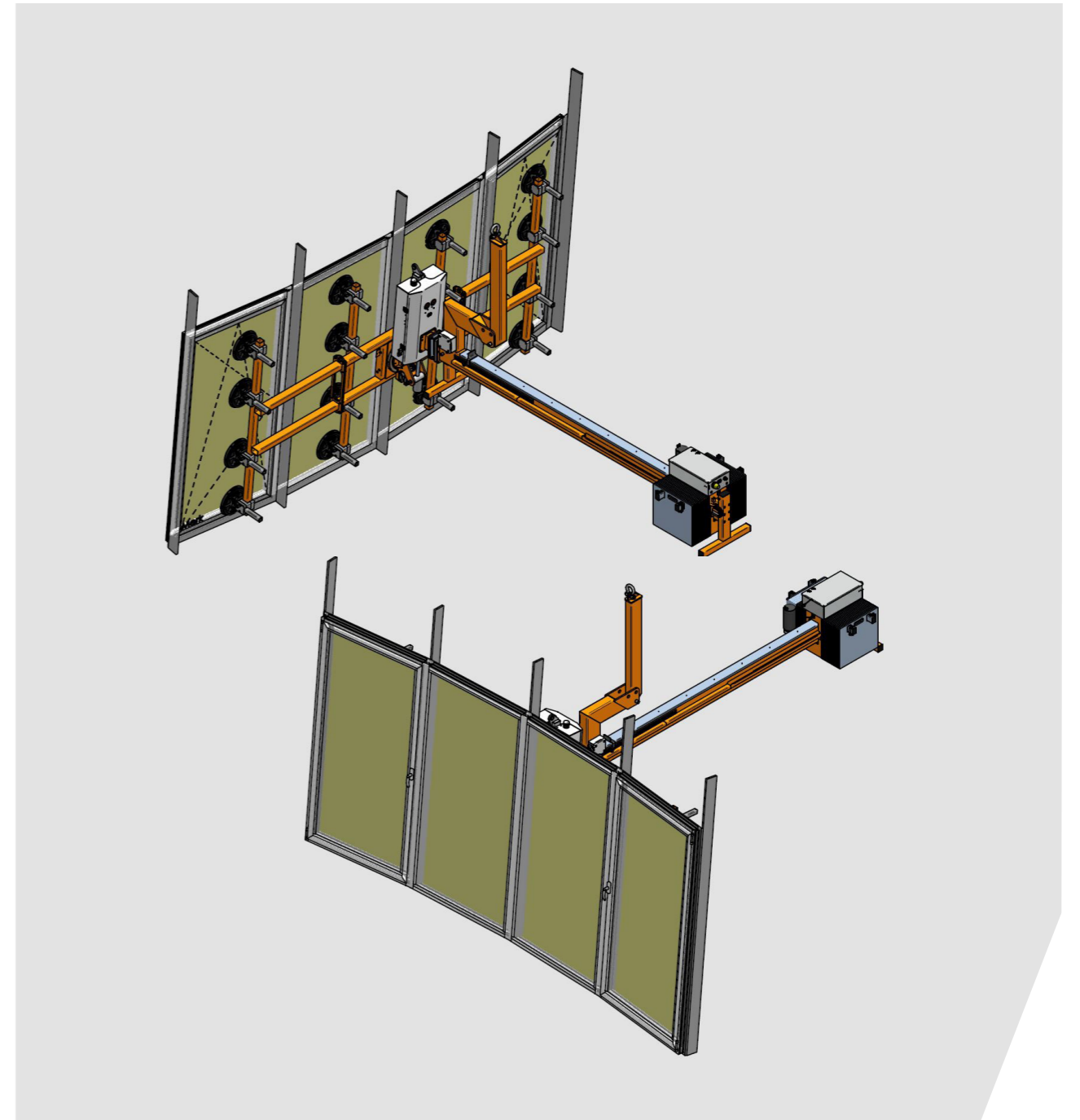

HOOGST
persoonlijk

Meer informatie of
graag een offerte?

BEL ONS GERUST:

+31 (0)88 4000 700

Maandag tot en met vrijdag 08.00 - 17.00 uur

Randweg 2

4116 GH Buren

www.hocap.nl

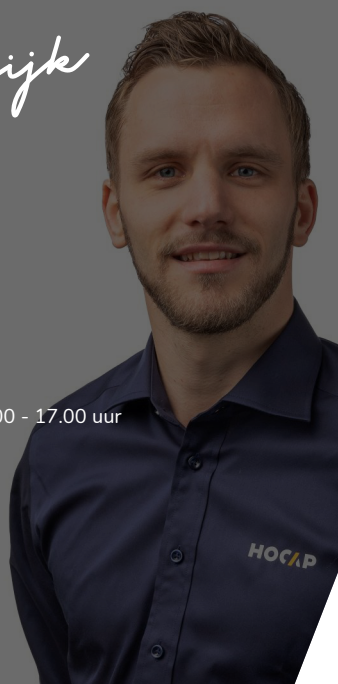

WIRTH  **GMBH**

selected by

HOCAP