

WIRTH GL-LN600

Glaszuiger

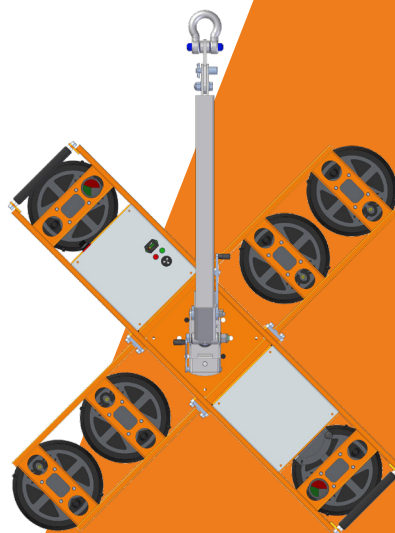
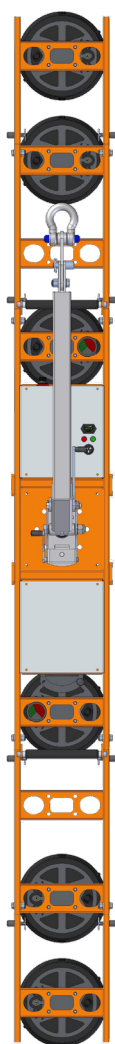

selected by

HOCAP

“STERK OP VEILIGHEID”

De Wirth GL-LN600 is een glaszuiger geschikt voor het heffen van vlakke, langwerpige elementen tot 600 kg. Veiligheid en betrouwbaarheid zijn geen vraag, maar een vereiste. Door het dubbele vacuümcircuit is het uiterst veilig om met deze glaszuiger te werken. Onze glaszuigers voldoen aan alle eisen van de DIN EN 13155 norm. Wij gaan voor kwaliteit. Is deze glaszuiger wat voor uw werk? Bekijk het in deze documentatie.

Eigenschappen

CAPACITEIT



NAUWKEURIGHEID



HANDZAAMHEID



VEILIGHEID



Aandrijving - Elektrisch	Accu / 24V
Eigen gewicht	60-95 kg
Zuignappen	4 x Ø 300 mm - 400 kg 6 x Ø 300 mm - 450 kg 8 x Ø 300 mm - 600 kg
Vacuümcircuit	Dubbel (EN13155)
Bediening	Op de glaszuiger
Bewegingen	Heffen aan kraanhaak Handmatig 360° roteren Handmatig 90° kantelen
Veiligheid	Optisch- en akoestisch signaal
Toepassing	Binnen- en buitenbeglazing

MOGELIJKHEID OM TE LEASEN

Bij HOCAP heeft u de mogelijkheid om uw aankoop te financieren door middel van leasing. Onze verkoopadviseurs kunnen u inlichten over welk vast maandbedrag u dan betaald.

Optioneel

Vervoer	Transportkar
Bewegingen	Kraanarm met hydraulische cilinder
Functie	Blow-off

Handmatig 360° roteren Acht vergrendelingsposities

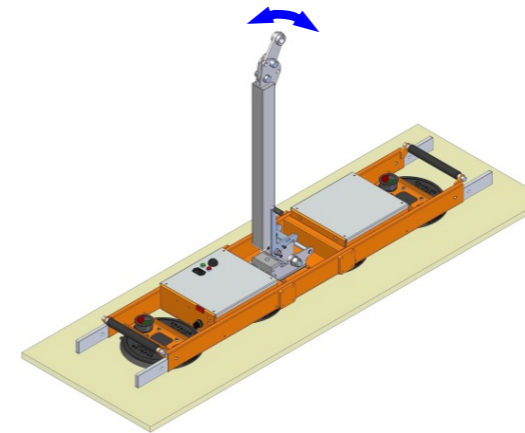

Handmatig 90° kantelen

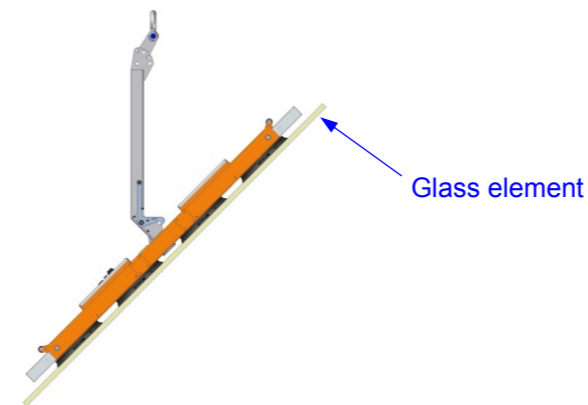

Horizontaal instelbaar

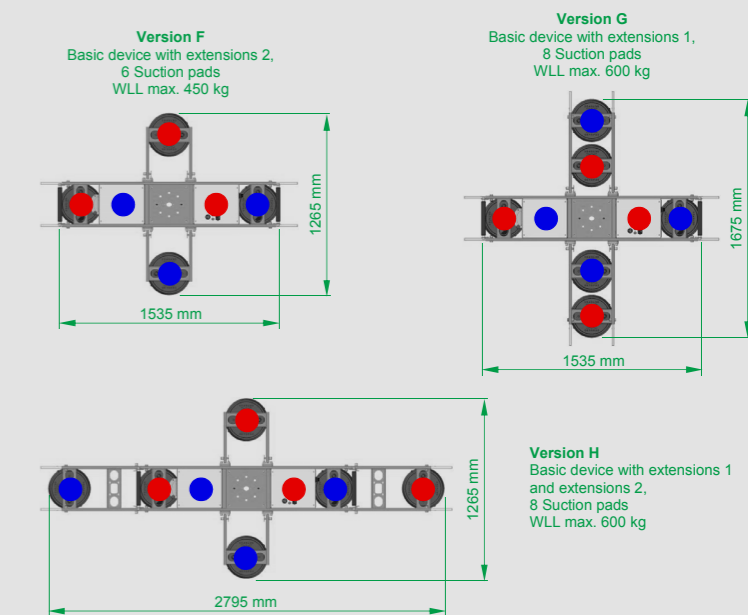
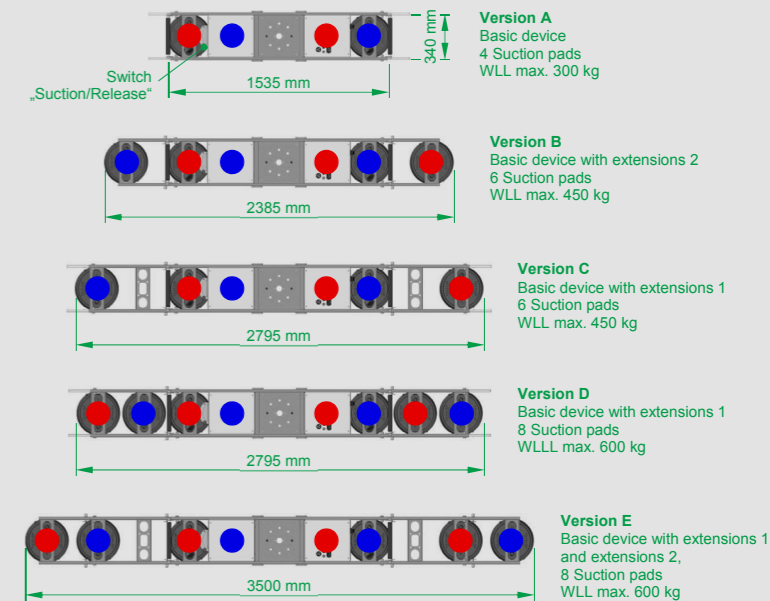
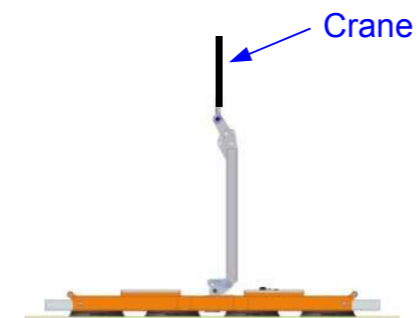

HOOGST
persoonlijk

Meer informatie of
graag een offerte?

BEL ONS GERUST:

+31 (0)88 4000 700

Maandag tot en met vrijdag 08.00 - 17.00 uur

Randweg 2

4116 GH Buren

www.hocap.nl

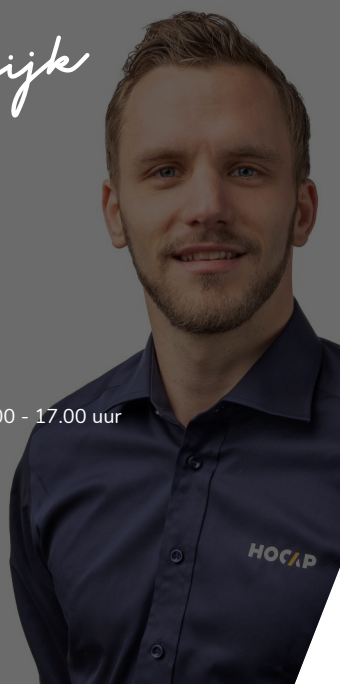

WIRTH  **GMBH**

selected by

HOCAP