

WIRTH GL-M1200

Glaszuiger

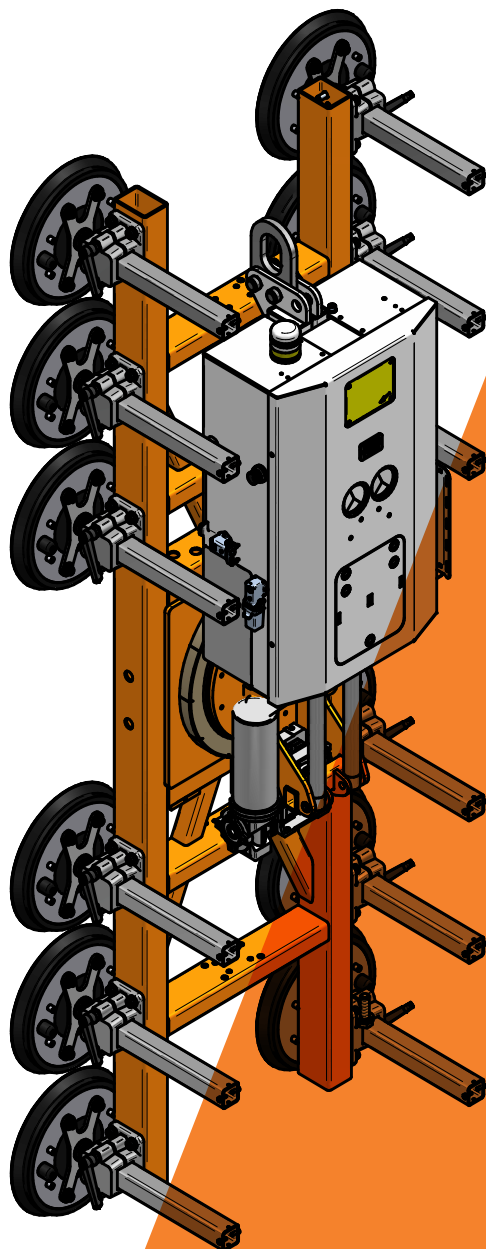

selected by

HOCAP

WIRTH GL-M1200

“STERK OP VEILIGHEID”

De Wirth GL-M1200 is een geavanceerde glaszuiger. Deze glaszuiger is geschikt voor het heffen van vlakke elementen tot 1200 kg. Door het elektrische kantelen en roteren is deze zuiger uiterst geschikt voor iedereen die nauwkeurig wil werken. Veiligheid en betrouwbaarheid zijn geen vraag, maar een vereiste. Door het dubbele vacuümcircuit is het uiterst veilig om met deze glaszuiger te werken. Onze glaszuigers voldoen aan alle eisen van de DIN EN 13155 norm. Wij gaan voor kwaliteit. Bekijk het in deze documentatie.

Eigenschappen

CAPACITEIT



NAUWKEURIGHEID



HANDZAAMHEID



VEILIGHEID



Aandrijving - Elektrisch	Accu / 24V
Eigen gewicht	220 kg
Zuignappen	12 x Ø 280 mm - 600 kg
Zuigerframe	2.20 x 0.86 m
Vacuümcircuit	Dubbel (EN13155)
Bediening	Draadbediening
Bewegingen	Heffen aan kraanhaak Elektrisch 360° roteren Elektrisch 90° kantelen
Veiligheid	Optisch- en akoestisch signaal
Toepassing	Vlak glas Convex gebogen glas Concave gebogen glas

MOGELIJKHEID OM TE LEASEN

Bij HOCAP heeft u de mogelijkheid om uw aankoop te financieren door middel van leasing. Onze verkoopadviseurs kunnen u inlichten over welk vast maandbedrag u dan betaald.

Optioneel

Bediening	Radiografisch
Vervoer	Transportkar
Functie	Blow-off
Inzetbaar met	Wirth evenaar

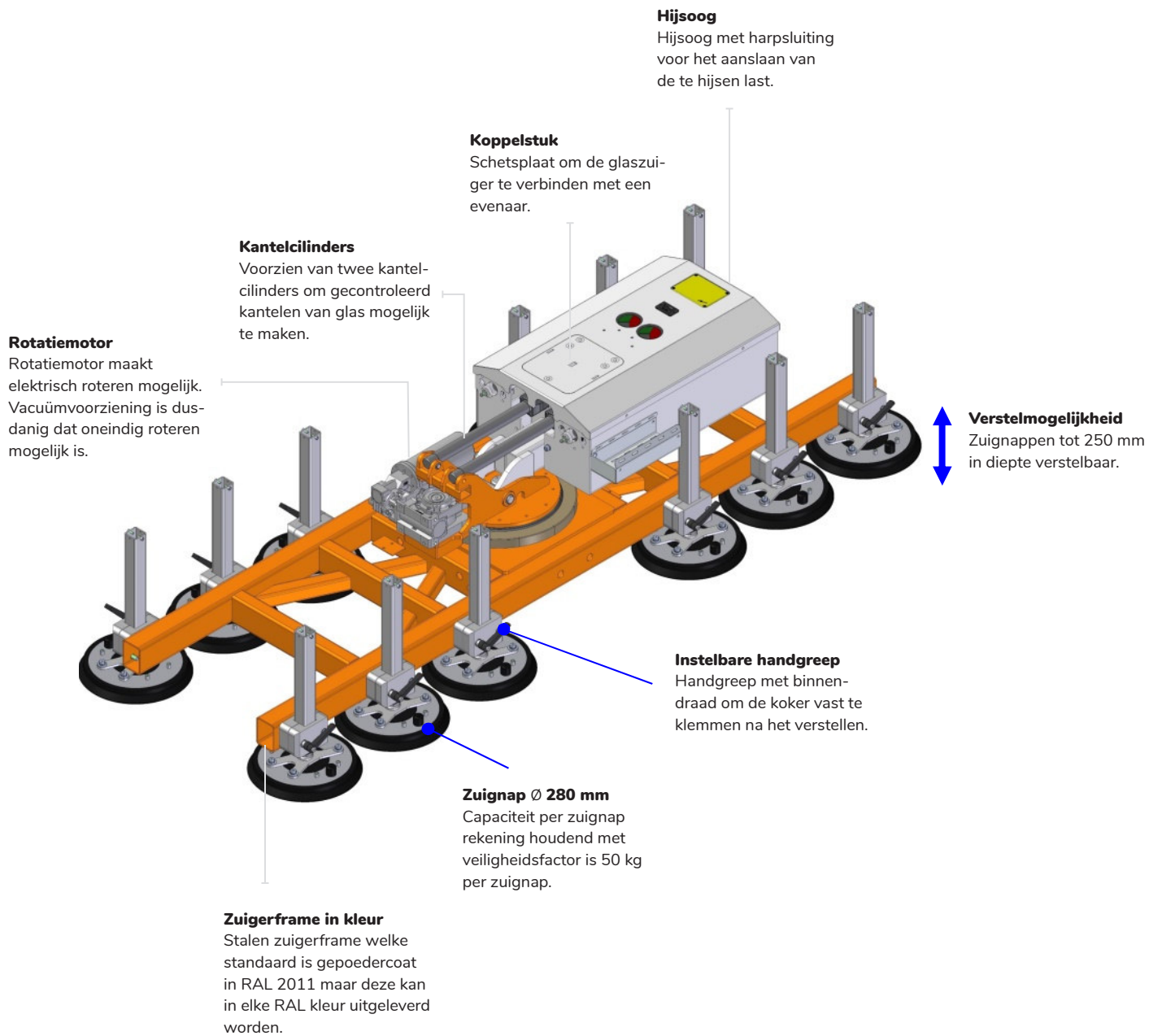

HOOGST
persoonlijk

Meer informatie of
graag een offerte?

BEL ONS GERUST:

+31 (0)88 4000 700

Maandag tot en met vrijdag 08.00 - 17.00 uur

Randweg 2

4116 GH Buren

www.hocap.nl

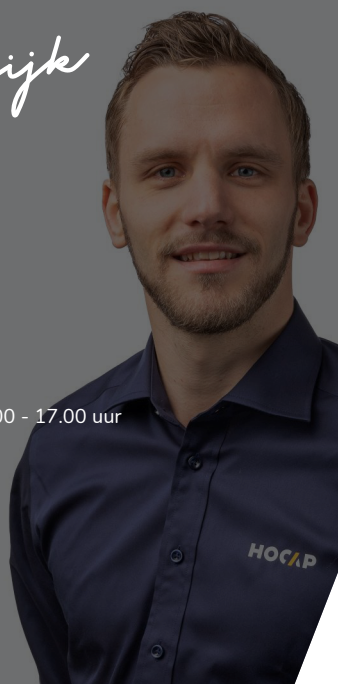

WIRTH  **GMBH**

selected by

HOCAP