

SMARTLIFT SL309

Outdoor glaslift



selected by **HOCAP**

“THE SAFE CHOICE”

THE GAMECHANGER - Compact, sterk en innovatief zijn de sleutelwoorden van deze machine. Een Smartlift is zorgvuldig samengesteld om maximale prestaties te garanderen. Veiligheid en betrouwbaarheid zijn geen vraag, maar een vereiste. Onze glasliften voldoen aan alle eisen van de DIN EN 13155 norm. Wij gaan voor kwaliteit. Is deze glaslift wat voor uw werk? Bekijk het in deze documentatie of kom langs in onze showroom.

Eigenschappen

CAPACITEIT



HEFHOOGTE



COMPACTHEID



NAUWKEURIGHEID



Max. capaciteit	350 kg
Max. hefhoogte	3.07 m
Sideshift	100 mm
Zuignappen	4 x Ø 300 mm
Kantelen zuigerframe	35° achterwaarts / 135° voorwaarts
Vacuüm systeem	2 circuits (dubbel)
Accu (2 x 12V)	2 x 80Ah (1500Wh)
Acculader	230V
Laadtijd	10 uur (druppellader)
Actieradius	ca. 10 uur
Transportafmetingen	1.43 x 0.82 x 1.41 m (lxbxh)
Eigen gewicht	vanaf 620 kg
Bediening rijden	Proportionele handbediening
Bediening montage	Draadbediening
Rijsnelheid	0-6 km/h
Hellingshoek rijden	max. 10.5%
Verwachte levensduur	min. 10 jaar

MOGELIJKHEID OM TE LEASEN

Bij HOCAP heeft u de mogelijkheid om uw aankoop te financieren door middel van leasing. Onze verkoopadviseurs kunnen u inlichten over welk vast maandbedrag u dan betaalt.

Optioneel

Heffen	Hijshaak / pallettaak
Banden	Non-marking (wit)
Kleur	Bedrijfskleur
Vervoer	Aanhangwagen



Nieuwe functies

Op deze SL309 serie zijn nieuwe functies beschikbaar zoals de geheugenfunctie. Met de geheugenfunctie is het mogelijk een bepaalde positie op te slaan en hier later gebruik van te maken. Ideaal bij repetitieve werkzaamheden.

Rijbediening

De SL309 Outdoor beschikt over proportionele rijbediening. Dit maakt het besturen van deze glaslift eenvoudig.

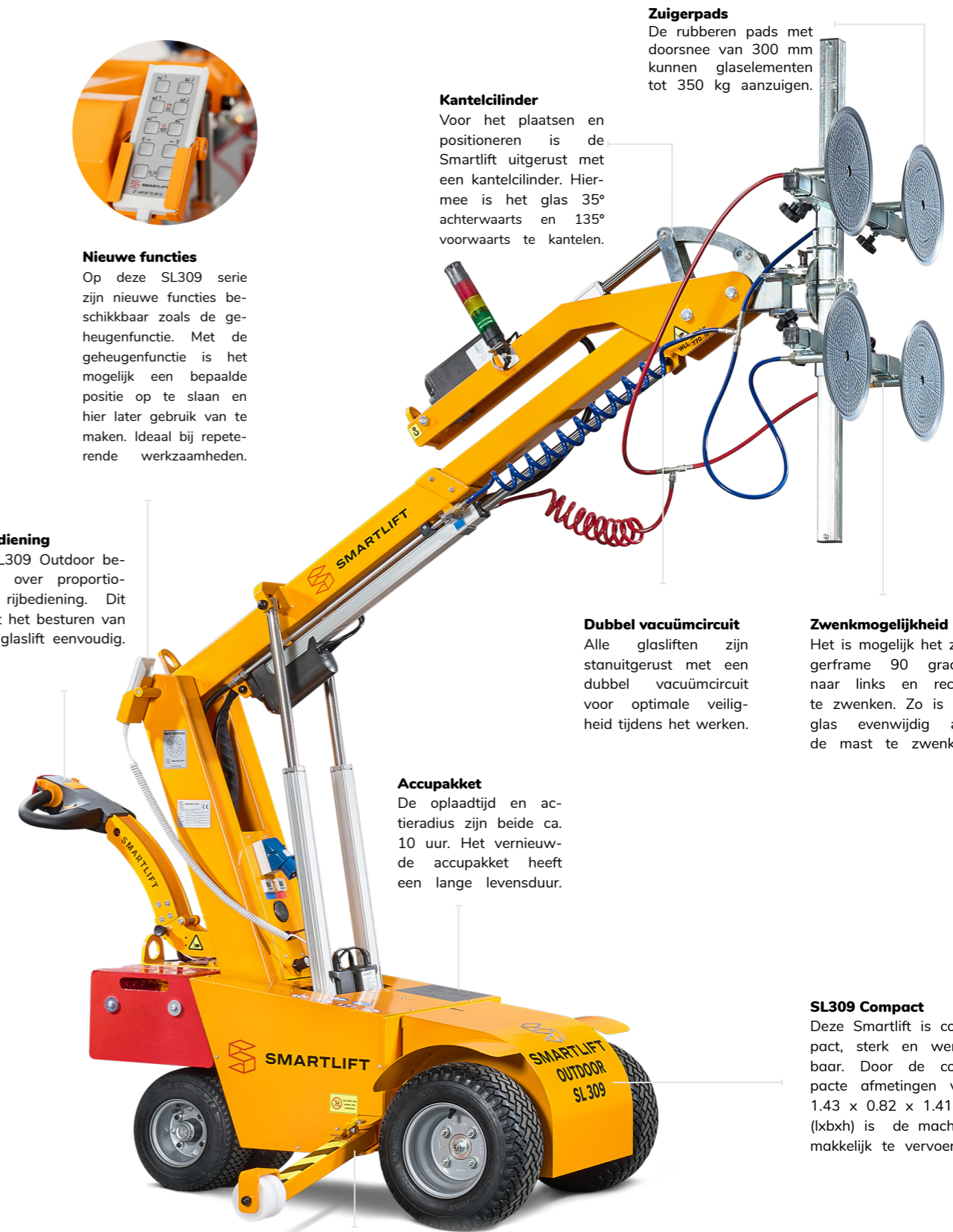

Zuigerpads

De rubberen pads met doorsnee van 300 mm kunnen glaselementen tot 350 kg aanzuigen.

Kantelcilinder

Voor het plaatsen en positioneren is de Smartlift uitgerust met een kantelcilinder. Hiermee is het glas 35° achterwaarts en 135° voorwaarts te kantelen.

Accupakket

De oplaadtijd en actieradius zijn beide ca. 10 uur. Het vernieuwde accupakket heeft een lange levensduur.

Dubbel vacuüm circuit

Alle glasliften zijn stanuitgerust met een dubbel vacuüm circuit voor optimale veiligheid tijdens het werken.

Zwenkmogelijkheid

Het is mogelijk het zuigerframe 90 graden naar links en rechts te zwenken. Zo is het glas evenwijdig aan de mast te zwenken.

Stabilisatoren

In het geval van ongelijk terrein kunt u de stabilisatoren uitzetten. Ze zorgen ervoor dat de machine stabiel blijft staan.

SL309 Compact

Deze Smartlift is compact, sterk en wendbaar. Door de compacte afmetingen van 1.43 x 0.82 x 1.41 m (lxbxh) is de machine makkelijk te vervoeren.



De Deense fabrikant Smartlift heeft het meest uitgebreide assortiment glasliften op de markt. De kleinste Smartlift heeft een hefcapaciteit van 200 kg, de krachtigste maar liefst 1.000 kg. De glasliften worden onderverdeeld in de Indoor en Outdoor machines. Ontdek het op www.hocap.nl/glasliften.

Een Outdoor glaslift is compact en daardoor toepasbaar in vele branches. Te denken aan glas plaatsen in nieuw- en verbouwsituaties, winkelcentra of op verdiepingsvloeren. De Outdoor modellen zijn krachtig en kunnen over ruw terrein rijden. De Smartlift Outdoor machines zijn milieuvriendelijk door de elektrische aandrijving.



Betrouwbaar

Smartlift heeft meer dan 10 jaar ervaring in het bouwen van onderscheidende, innovatieve glasliften met oog voor design en gebruiksgemak.



Kwaliteit

Smartlift heeft aandacht voor kwaliteit. Door het gebruik van hoogwaardige compartimenten bent u zeker van een eerlijke aankoop.



Smartlift

Smartlift: een begrip! Met een verwachte levensduur van 10 jaar doet u een perfecte investering en heeft u een goede restwaarde.

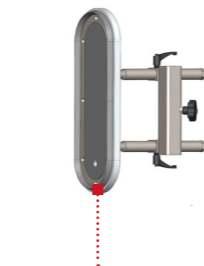

Maak van uw Smartlift een multifunctionele montagerobot.

Ook inzetbaar met speciale zuigerpads voor convex en concaaf glas.



1 De functies van de SL309 zijn te bedienen vanaf de handbediening. 2 De stuurarm is opklapbaar voor extra compactheid. 3 Na het verwijderen van het zuigerframe en het opklappen van de arm is de SL309 de meest compacte Smartlift.

Werkdiagram

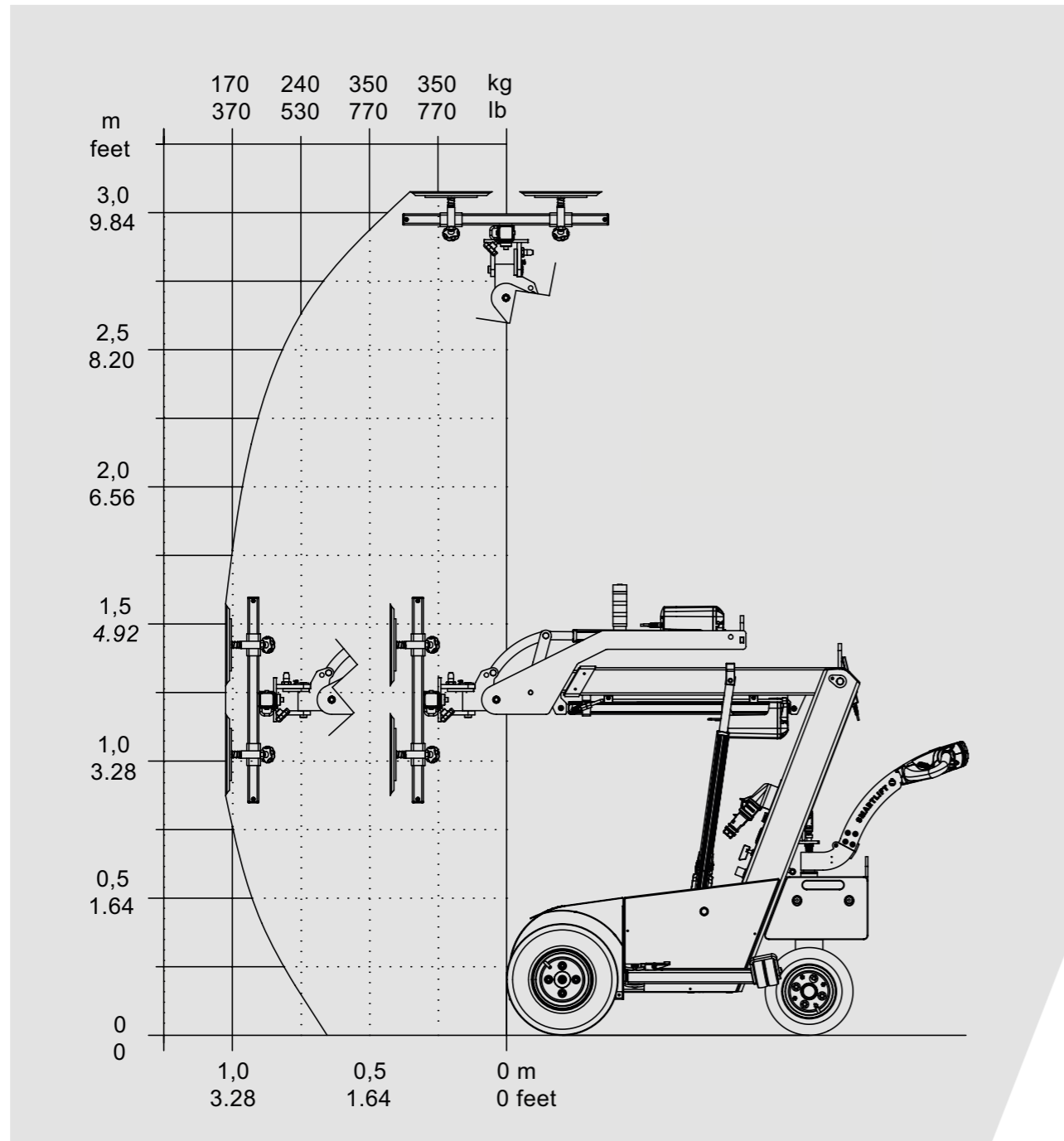

Afmetingen

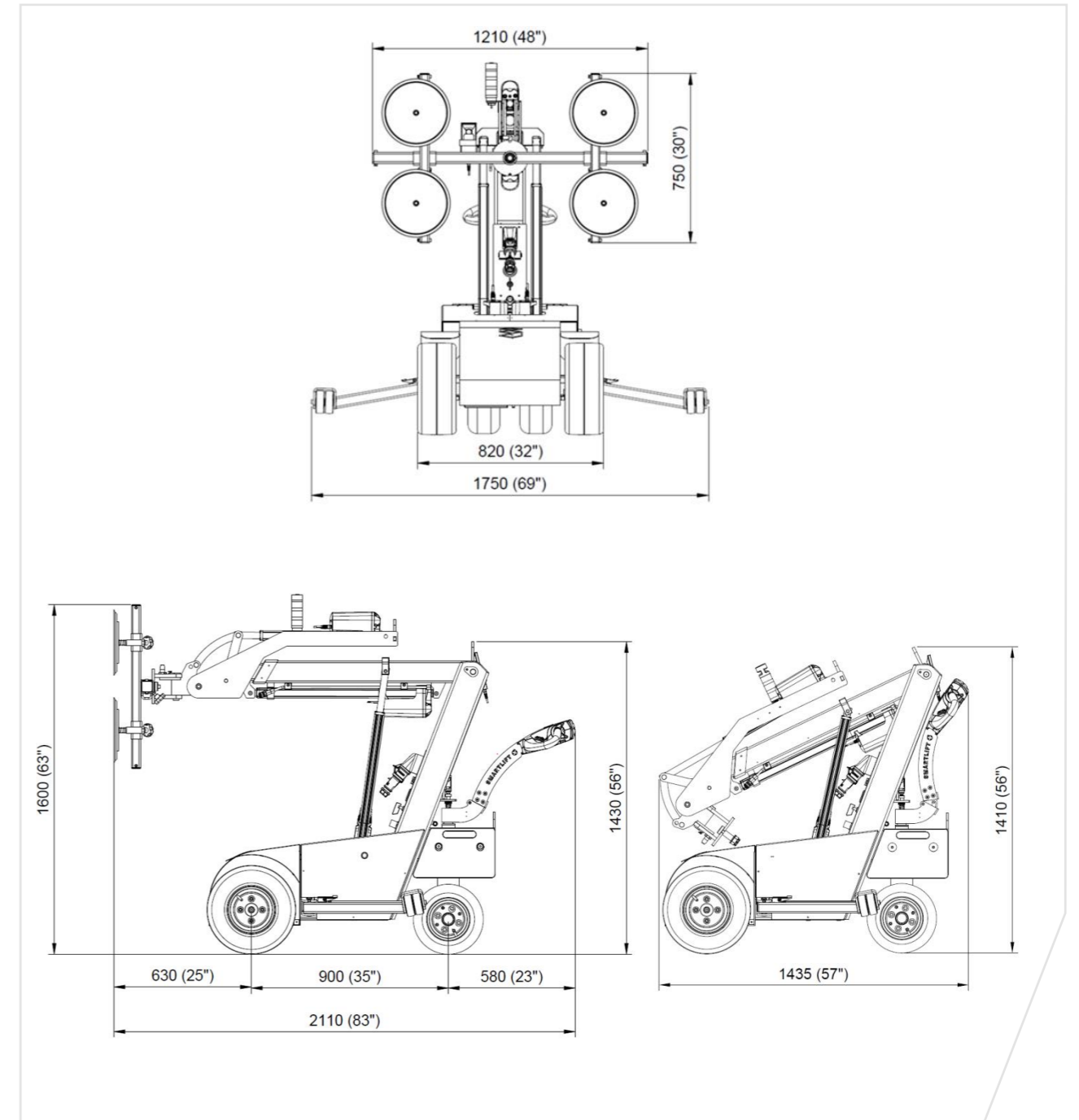

HOOGST
persoonlijk

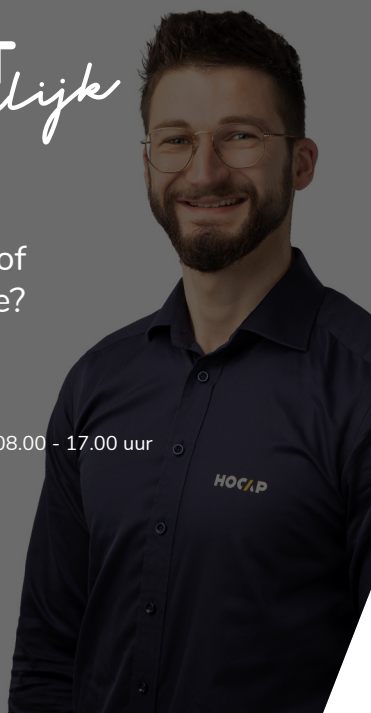

Meer informatie of
graag een offerte?

BEL ONS GERUST:

+31(0)88 4000700

Maandag tot en met vrijdag 08.00 - 17.00 uur

Randweg 2

4116 GH Buren

www.hocap.nl



SMARTLIFT®

selected by

HOCAP